

Getac

UX10 Series

- Operation Guide ▪ Bedienungsanleitung
 - Guía de funcionamiento
- Manuel de fonctionnement ▪ Guida d'Uso
 - Инструкция по эксплуатации ▪ 操作指南

GET MORE
FROM GETAC.
REGISTER TODAY.

register.getac.com



Getac Technology Corporation

English	1
Deutsch	10
Español.....	18
Français	26
Italiano	34
Русский.....	42
简体中文	50
繁體中文	57

NOTE: The information in this manual is subject to change without notice. Depending on the specific model you purchased, the look of your model may not exactly match the graphics shown in this document.

HINWEIS: Änderungen der Informationen in diesem Handbuch sind vorbehalten. Je nach erworbenem Modell sieht Ihr Computer eventuell nicht genau so aus, wie in diesem Handbuch abgebildet ist.

NOTA: La información de este manual está sujeta a cambios sin previo aviso. Dependiendo del modelo que haya comprado, la apariencia del equipo puede que no sea exactamente la misma que la que aparece en este manual.

REMARQUE : Les informations contenues dans le présent manuel sont sujettes à modification sans préavis. Selon le modèle que vous avez acheté, l'aspect de votre ordinateur peut ne pas être exactement le même que pour ceux indiqués dans le présent manuel.

NOTA: Le informazioni presenti in questo manuale sono soggette a modifica senza preavviso. In base al modello acquistato, l'aspetto del computer potrebbe non essere esattamente uguale a quello mostrato in questo manuale.

ПРИМЕЧАНИЕ: Информация в этом руководстве может быть изменена без предварительного уведомления. Внешний вид вашей модели компьютера может отличаться от иллюстраций в этом руководстве.

注意：本手册之内容本公司享有随时修改之权利，且不另行通知。依照您所购买的型号不同，产品外观可能和本手册中所显示的图片有所不同。

注意：本手册之内容本公司享有随时修改之权利，且不另行通知。依照您所购买的型号不同，产品外观可能和本手册所示者不盡相同。

Getting Started

Unpacking

UX10 Tablet PC	Document(s)
AC adapter	AC power cord
Battery pack	Stylus
	Tether

Installing the Micro-SIM Card (Optional)

1. Remove one screw to detach the small metal plate that covers the micro-SIM card socket.

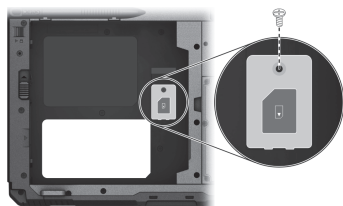

2. Slide the socket cover toward the unlocked direction (←) and open the cover.
3. Noting the orientation, put down the micro-SIM card on the socket.

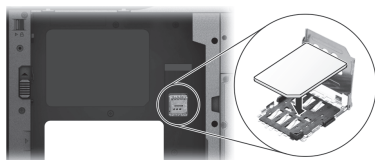

4. Close the cover and slide it back to the locked position (→).
5. Replace the metal plate and secure it in place with the screw previously removed.

Installing the Battery Pack

1. With the battery pack correctly oriented, attach its connector side to the battery compartment at an angle (1) and then press down the other side (2). The battery release latch should automatically engage.

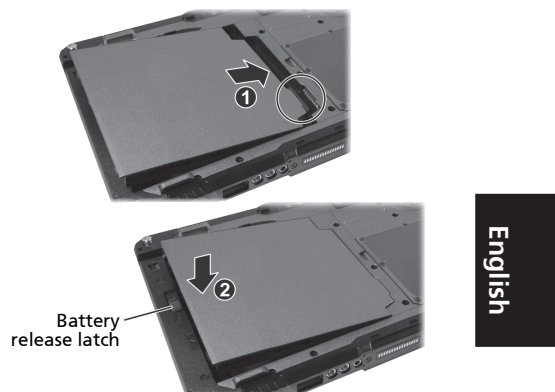

2. Slide the security lock to the locked position (🔒).

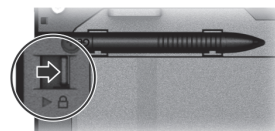

CAUTION: Make sure the lock is correctly locked, not revealing the underneath red part.

Connecting to AC Power and Starting Up

You must use AC power when starting up the Tablet PC for the very first time.

1. Connect the AC adapter as shown below.

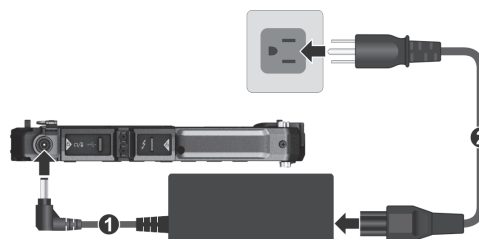

NOTE: The power cord type varies with countries.

2. Press the power button (⏻) to start up.
3. When turning on your Tablet PC for the very first time, you will be guided through a setup process.

Tap the touchscreen with your finger to communicate with the Tablet PC.

English

English

Identifying Hardware Components

Front Components

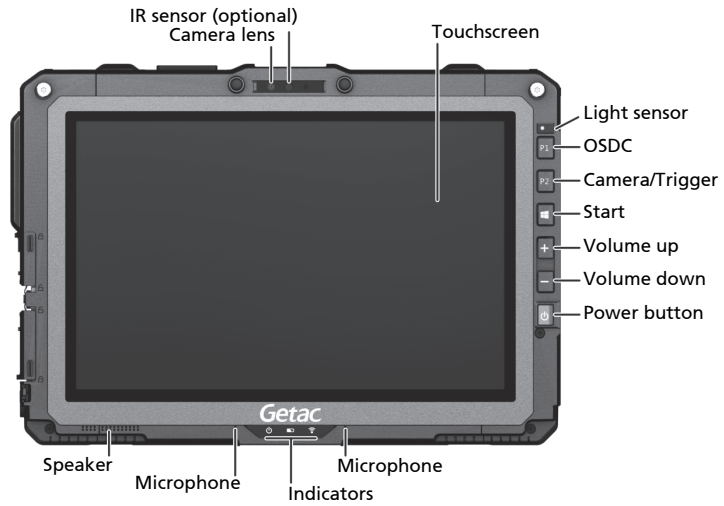

Rear Components

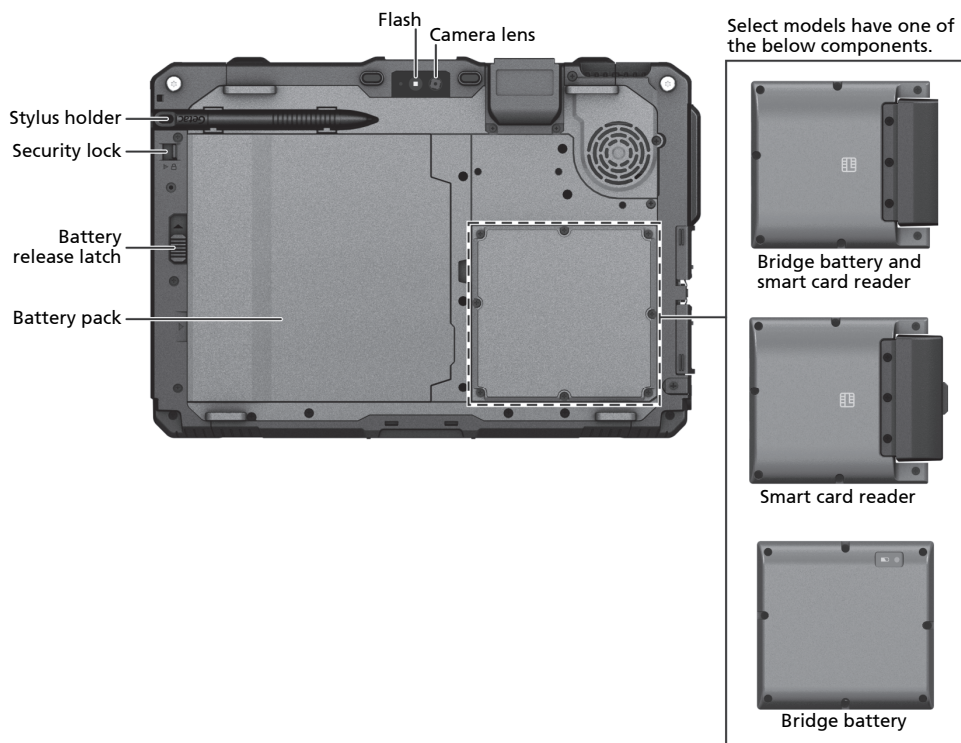

Left and Right Components

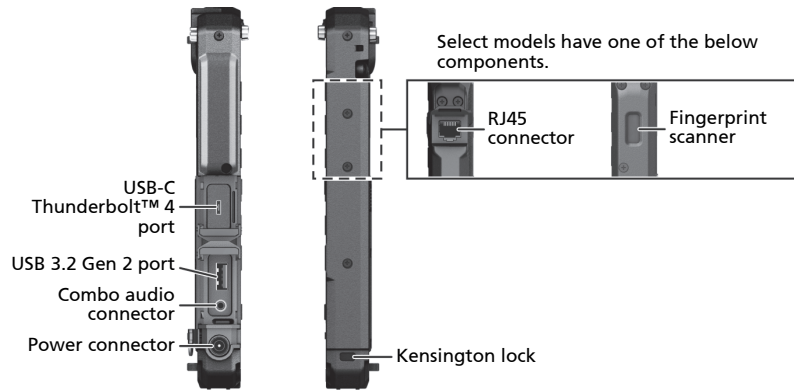

English

Top Component (one of the below depending on your model)

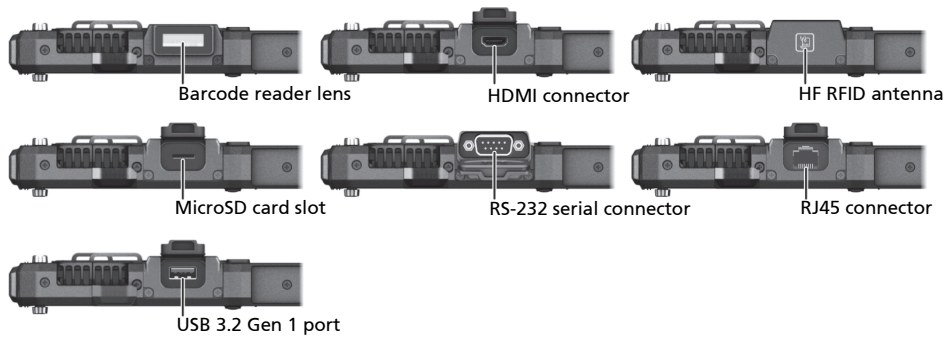

Bottom Components

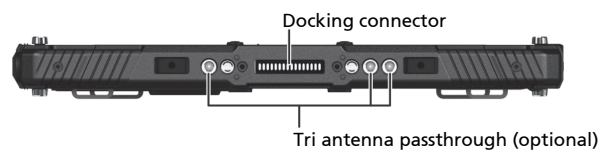

System Recovery

Using Windows RE

Windows has a recovery environment (Windows RE) that provides recovery, repair, and troubleshooting tools. The tools are referred to as Advanced Startup Options. You can access these options by selecting **Start** → **Settings** → **Update & security** → **Recovery** (for Windows 10) or **Start** → **Settings** → **System** → **Recovery** (for Windows 11). (See Microsoft website for more information.)

NOTE: If you are in a situation where your computer won't boot into Windows, you can access the Advanced Startup Options by running the BIOS Setup Utility and selecting **Advanced** → **Windows RE**.

Using Recovery Partition

When necessary, you can restore your Windows system to the factory default state by using the "recovery partition" feature. (Refer to the *User Manual* for detailed information.)

More Information

For complete information of the product, refer to the *User Manual* (in PDF format) on your Windows desktop. You can download the latest manual and drivers by accessing the Getac website at

<https://support.getac.com/Portal/Page/809>

Taking Care of the Tablet PC

Location Guidelines

- For optimal performance, use the Tablet PC where the recommended temperature is within -15 °C (5 °F) ~ 55 °C (131 °F) – actual operating temperature depending on product specifications.
- Avoid placing the Tablet PC in a location subject to high humidity, extreme temperatures, mechanical vibration, or heavy dust. Using in extreme environments for long periods can result in product deterioration and a shortened product life.
- Operating in an environment with metallic dust is not allowed.
- Place the Tablet PC on a flat and steady surface. A strong impact by dropping or hitting may damage the Tablet PC.
- Do not cover or block any ventilation openings on the Tablet PC. For example, do not place the Tablet PC on a bed, sofa, rug, or other similar surface. Otherwise, overheating may occur that results in damage to the Tablet PC.

ing may occur that results in damage to the Tablet PC.

- As the Tablet PC can become very hot during operation, keep it away from objects that are vulnerable to heat.
- Keep the Tablet PC at least 13 cm (5 inches) away from electrical appliances that can generate a strong magnetic field such as a TV, refrigerator, motor, or a large audio speaker.
- Avoid moving the Tablet PC abruptly from a cold to a warm place. A temperature difference of more than 10 °C (18 °F) may cause condensation inside the unit, which may damage the storage media.

General Guidelines

- Do not place heavy objects on top of the Tablet PC as this may damage the display.
- Do not move the Tablet PC simply by grasping the display screen.
- To avoid damaging the screen, do not touch it with any sharp object.
- LCD image sticking occurs when a fixed pattern is displayed on the screen for a prolonged period of time. You can avoid the problem by limiting the amount of static content on the display. It is recommended that you use a screen saver or turn off the display when it is not in use.
- To maximize the life of the backlight in the display, allow the backlight to automatically turn off as a result of power management.

Cleaning Guidelines

- Never clean the Tablet PC with its power on.
- Use a soft, lint-free cloth to wipe the exterior surfaces of the Tablet PC.
- If water or liquid is split onto the Tablet PC, wipe it dry and clean when possible. Do not leave the Tablet PC wet when you can dry it.
- If the Tablet PC gets wet where the temperature is 0 °C (32 °F) or below, freeze damage may occur. Make sure to dry the wet Tablet PC.

Battery Pack Guidelines

- To charge the battery, connect the AC adapter to the Tablet PC and an electrical outlet. The Battery Indicator on the Tablet PC glows amber to indicate charging is in progress. When the battery is fully charged, the Battery Indicator glows green.
- Recharge the battery pack when it is nearly discharged. When recharging, make sure that the battery pack is fully charged. Doing so may avoid harm to the battery pack.

- The battery pack is a consumable product and the following conditions will shorten its life:
 - when frequently charging the battery
 - when using, charging, or storing the battery in high temperature condition
- To avoid hastening the deterioration of the battery pack thereby prolonging its useful life, minimize the number of times you charge it so as not to frequently increase its internal temperature.
- Charge the battery pack between 10 °C ~ 30 °C (50 °F ~ 86 °F) temperature range. A higher environment temperature will cause the battery pack's temperature to rise. Avoid charging the battery pack inside a closed vehicle and in hot weather condition. Also, charging will not start if the battery pack is not within the allowed temperature range.
- It is recommended that you do not charge the battery pack more than once a day.
- It is recommended that you charge the battery pack with the Tablet PC's power off.
- To maintain the battery pack's operating efficiency when removed from the Tablet PC, store it in a cool dark place and with 30% ~ 40% charge remaining.
- **Important guidelines**
When installing or removing the battery pack take note of the following:
 - avoid installing or removing the battery pack when the Tablet PC is in Sleep mode. Abruptly removing the battery pack may cause loss of data or the Tablet PC may become unstable.
 - avoid touching the battery pack terminals or damage may occur, causing improper operation to it or the Tablet PC.
 The Tablet PC's input voltage and surrounding temperature will directly affect the charge and discharge time:
 - charging time will be prolonged when the Tablet PC is turned on. To shorten the charging time, it is recommended that you place the Tablet PC in Sleep or hibernation mode.
 - a low temperature will prolong the charging time as well as hasten the discharge time.
- When using battery power in an extremely low temperature environment, you may experience shortened operating time and incorrect battery level reading. This phenomenon comes from the chemical characteristics of batteries. The appropriate operating temperature for the battery is -10 °C ~ 50 °C (14 °F ~ 122 °F).
- Do not leave the battery pack in storage for more than six months without recharging it.

Touchscreen Guidelines

- Use the finger or the included stylus on the display. Using a sharp or metallic object may cause scratches and damage the display, thereby causing errors.
- Use a soft cloth to remove dirt on the display. The touchscreen surface has a special protective coating that prevents dirt from sticking to it. Not using a soft cloth may cause damage to the special protective coating on the touchscreen surface.
- Turn off the Tablet PC power when cleaning the display. Cleaning with the power on may cause improper operation.
- Do not use excessive force on the display. Avoid placing objects on top of the display as this may cause the glass to break thereby damaging the display.
- In low and high temperatures (below 5 °C / 41 °F and above 60 °C / 140 °F), the touchscreen may have a slower response time or register the touch in the wrong location. It will go back to normal after returning to room temperature.
- When there is a noticeable discrepancy in the placement of the stylus on the screen and the indicated position of the onscreen pointer, use the calibration utility to recalibrate the touchscreen display.

Safety Notices

About the Battery

If the battery is mishandled, it may cause fire, smoke or an explosion and the battery's functionality will be seriously damaged. The safety instructions listed below must be followed.

Danger

- Do not immerse the battery with liquid such as water, sea water or soda.
- Do not charge/discharge or place the battery in high-temperature (more than 80 °C / 176 °F) locations, such as near a fire, heater, in a car in direct sunlight, etc.
- Do not use unauthorized chargers.
- Do not force a reverse-charge or a reverse-connection.
- Do not connect the battery with AC plug (outlet) or car plugs.
- Do not adapt the battery to unspecified applications.
- Do not short circuit the battery.
- Do not drop or subject the battery to impacts.

- Do not penetrate with a nail or strike with a hammer.
- Do not directly solder the battery.
- Do not disassemble the battery.
- Keep the battery away from an extremely low air pressure environment as it may result in an explosion or the leakage of flammable liquid or gas.

Warning

- Keep the battery away from infants.
- Stop using the battery if there are noticeable abnormalities such as abnormal smell, heat, deformities, or discoloration.
- Stop charging if the charging process cannot be finished.
- In case of a leaking battery, keep the battery away from flames and do not touch it.
- Pack the battery tightly during transport.

Caution

- Do not use the battery where static electricity (more than 100V) exists that might damage the protection circuit of the battery.
- When children are using the system, parents or adults must ensure that they are using the system and battery correctly.
- Keep the battery away from flammable materials during charging and discharging.
- In case lead wires or metal objects come out from the battery, you must seal and insulate them completely.

Caution Texts Concerning Lithium Batteries

ATTENTION: Danger of explosion if battery is incorrectly replaced. Replace only with the same or equivalent type recommended by the equipment manufacturer. Discard used batteries according to manufacturer's instructions.

Caution Texts Concerning Coin Batteries

- The coin battery is not user replaceable. It must be replaced by Getac authorized service centers.
- Remove and immediately recycle or dispose of used batteries according to local regulations and keep away from children. Do NOT dispose of batteries in household trash or incinerate.
- Even used batteries may cause severe injury or death.
- Call a local poison control center for treatment information.

- Battery type: CR2016
- Nominal battery voltage: 3 V
- Non-rechargeable batteries are not to be recharged.
- Do not force discharge, recharge, disassemble, heat above 60 °C (140 °F), or incinerate. Doing so may result in injury due to venting, leakage or explosion resulting in chemical burns.
- Ensure the batteries are installed correctly according to polarity (+ and -).
- Do not mix old and new batteries, different brands or types of batteries, such as alkaline, carbon-zinc, or rechargeable batteries.
- Remove and immediately recycle or dispose of batteries from equipment not used for an extended period of time according to local regulations.
- Always completely secure the battery compartment. If the battery compartment does not close securely, stop using the product, remove the batteries, and keep them away from children.

WARNING



- **INGESTION HAZARD:** This product contains a button cell or coin battery.
- **DEATH** or serious injury can occur if ingested.
- A swallowed button cell or coin battery can cause **Internal Chemical Burns** in as little as **2 hours**.
- **KEEP** new and used batteries **OUT OF REACH** of CHILDREN.
- **Seek immediate medical attention** if a battery is suspected to be swallowed or inserted inside any part of the body.

About the AC Adapter

- Use only the AC adapter supplied with your Tablet PC. Use of another type of AC adapter will result in malfunction and/or danger.
- If a ground/earth pin attachment plug on the AC power cord is provided, always plug the cord into a grounded/earthed outlet. Do not disable ground/earth pin of the plug/cord.
- Do not use the adapter in a high moisture environment. Never touch the adapter when your hands or feet are wet.
- Allow adequate ventilation around the adapter when using it to operate the device or charge the battery. Do not cover the AC adapter with paper or other objects that will reduce cooling. Do not use the AC adapter while it is inside a carrying case.
- Connect the adapter to a proper power source. The voltage requirements are found on the product case and/or packaging.
- Do not use the adapter if the cord becomes damaged.
- Do not attempt to service the unit. There are no serviceable parts inside. Replace the unit if it is damaged or exposed to excess moisture.

Heat Related Concerns

Your device may become very warm during normal use. It complies with the user-accessible surface temperature limits defined by the International Standards for Safety. Still, sustained contact with warm surfaces for long periods of time may cause discomfort or injury. To reduce potential heat-related concerns, follow these guidelines:

- Keep your device and its AC adapter in a well-ventilated area when in use or charging. Allow for adequate air circulation under and around the device.
- Use common sense to avoid situations where your skin is in contact with your device or its AC adapter when it's operating or connected to a power source. For example, don't sleep with your device or its AC adapter, or place it under a blanket or pillow, and avoid contact between your body and your device when the AC adapter is connected to a power source. Take special care if you have a physical condition that affects your ability to detect heat against the body.
- If your device is used for long periods, its surface can become very warm. While the temperature may not feel hot to the touch, if you maintain physical contact with the

device for a long time, for example if you rest the device on your lap, your skin might suffer a low-heat injury.

- If your device is on your lap and gets uncomfortably warm, remove it from your lap and place it on a stable work surface.
- Never place your device or AC adapter on furniture or any other surface that might be marred by exposure to heat since the base of your device and the surface of the AC adapter may increase in temperature during normal use.

Regulatory Information

USA



Federal Communications Commission Radio Frequency Interference Statement

NOTE:

This equipment has been tested and found to comply with the limits for a Class B digital device pursuant to Part 15 of the FCC Rules. These limits are designed to provide reasonable protection against harmful interference in a residential installation. This equipment generates, uses, and can radiate radio frequency energy and, if not installed and used in accordance with the instructions, may cause harmful interference to radio communications. However, there is no guarantee that interference will not occur in a particular installation. If this equipment does cause harmful interference to radio or television reception, which can be determined by turning the equipment off and on, the user is encouraged to try to correct the interference by one or more of the following measures:

- Reorient or relocate the receiving antenna.
- Increase the separation between the equipment and receiver.
- Connect the equipment into an outlet on a circuit different from that to which the receiver is connected.
- Consult the dealer or an experienced radio/TV technician for help.

Any changes or modifications not expressly approved by the manufacturer could void the user's authority to operate the equipment.

Please note:

The use of a non-shielded interface cable with this equipment is prohibited.

This device complies with Part 15 of the FCC Rules. Operation is subject to the following two conditions:

- (1) This device may not cause harmful interference.
- (2) This device must accept any interference received, including interference that may cause undesired operation.

Company name	Getac Inc.
Address	15495 Sand Canyon Rd., Suite 350 Irvine, CA 92618 USA
Phone	+1-949-681-2900

California Perchlorate Material Notice

Perchlorate material - special handling may apply. See:

<http://www.dtsc.ca.gov/hazardouswaste/perchlorate/>

This product's real-time clock battery or coin cell battery may contain perchlorate and may require special handling when recycled or disposed of in California.

Canada

Canadian ICES-003

CAN ICES-3(B)/NMB-3(B)

This device contains licence-exempt transmitter(s)/ receiver(s) that comply with Innovation, Science and Economic Development Canada's licence-exempt RSS(s). Operation is subject to the following two conditions: (1) This device may not cause interference. (2) This device must accept any interference, including interference that may cause undesired operation of the device.

L'émetteur/récepteur exempt de licence contenu dans le présent appareil est conforme aux CNR d'Innovation, Sciences et Développement économique Canada applicables aux appareils radio exempts de licence. L'exploitation est autorisée aux deux conditions suivantes : 1) L'appareil ne doit pas produire de brouillage; 2) L'appareil doit accepter tout brouillage radioélectrique subi, même si le brouillage est susceptible d'en compromettre le fonctionnement.

The device could automatically discontinue transmission in case of absence of information to transmit, or operational failure. Note that this is not intended to prohibit transmission of control or signaling information or the use of repetitive codes where required by the technology.

L'appareil peut interrompre automatiquement la transmission en cas d'absence d'informations à transmettre ou de panne opérationnelle. Notez que ceci n'est pas destiné à interdire la

transmission d'informations de contrôle ou de signalisation ou l'utilisation de codes répétitifs lorsque cela est requis par la technologie.

The device for operation in the band 5150–5250 MHz is only for indoor use to reduce the potential for harmful interference to co-channel mobile satellite systems.

L'appareil fonctionnant dans la bande 5150-5250 MHz est réservé à une utilisation en intérieur afin de réduire les risques de brouillage préjudiciable pour les systèmes mobiles par satellite dans le même canal.

Europe

CE Getac hereby declares that this product complies with the EU Directive 2014/53/EU. The full text of the EU declaration of conformity is available at:
<https://support.getac.com/Portal/Page/809>

The device is restricted to indoor use only when operating in the 5150 to 5350 MHz frequency range.

Company name	Getac Technology GmbH.
Address	Kanzlerstrasse 4 40472 Dusseldorf, Germany
Phone	+49 (0) 211-984819-0

EU RoHS

Getac products meet the requirements of Directive 2011/65/EU on the restriction of the use of certain hazardous substances in electrical and electronic equipment. For more information about RoHS, go to:
<https://www.getac.com/us/environment/>



Waste Electrical and Electronic Equipment (WEEE)
This symbol means that according to local laws and regulations your product shall be disposed of separately from household waste. When this product reaches its end of life, take it to a collection point designated by local authorities. Proper recycling of your product will protect human health and the environment.



Battery Directive — Information for Users
In the European Union, this label indicates that the batteries in this product should be collected separately and not be disposed of with household waste. Substances in batteries can have a potential impact on health and environment and you have a role in recycling waste batteries thus contributing to the protection, preservation, and improvement of the quality of the environment.

UK
CA

Restriction or Requirement in the UK: 5150 to 5350 MHz indoor-use only.

Company name	Getac UK Ltd.
Address	Getac House, Stafford Park 12, Telford, Shropshire, TF3 3BJ, UK
Phone	+44 (0) 1952-207-222

ENERGY STAR



ENERGY STAR® is a government program that offers businesses and consumers energy-efficient solutions, making it easy to save money while protecting the environment for future generations.

Please reference ENERGY STAR® related information from <http://www.energystar.gov>.





As an ENERGY STAR® Partner, Getac Technology Corporation has determined that this product meets the ENERGY STAR® guidelines for energy efficiency.

All Getac products with ENERGY STAR® logo comply with the ENERGY STAR® standard, and the power management feature is enabled by default. Getac's ENERGY STAR® qualified products are listed on the EPA website. <https://www.energystar.gov/products>

English

Erste Schritte

Auspacken des Lieferkartons

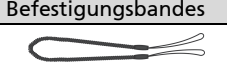
UX10-Tablet-PC	Dokument(e)
Netzteil	Netzkabel
	
Akku	Stylus
	
	Befestigungsbandes
	

Einlegen der Micro-SIM Karte (Option)

1. Entfernen Sie eine Schraube, um die kleine Metallplatte abzunehmen, die den Steckplatz für die Mikro-SIM-Karte abdeckt.

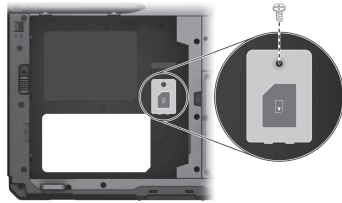

2. Schieben Sie die Steckplatzabdeckung in Richtung der Freigabeposition (☞) und öffnen Sie die Abdeckung.
3. Legen Sie die Micro-SIM-Karte unter Beachtung der Ausrichtung in den Steckplatz.

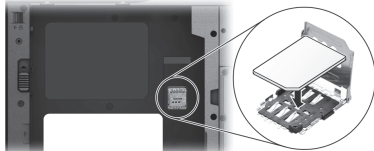

4. Schließen Sie die Abdeckung und schieben Sie sie wieder in die Sperrposition (☞).
5. Bringen Sie die Metallplatte wieder an und befestigen Sie sie mit der zuvor entfernten Schraube.

Installieren des Akkus

1. Richten Sie den Akku korrekt aus, bringen Sie seine Anschlussseite angewinkelt am Akkufach an (❶) und drücken Sie dann die andere Seite nach unten (❷). Der Freigaberiegel sollte automatisch einrasten.



2. Schieben Sie die Sicherheitsverriegelung in die verriegelte Position (☞).

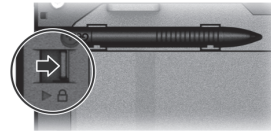

ACHTUNG: Achten Sie darauf, dass die Verriegelung fest geschlossen ist, so dass der untere rote Teil nicht zu erkennen ist.

Netzkabel anschließen und Computer einschalten

Sie müssen den Computer bei erstmaliger Inbetriebnahme mit Netzstrom versorgen.

1. Schließen Sie das Netzteil wie nachstehend abgebildet an.

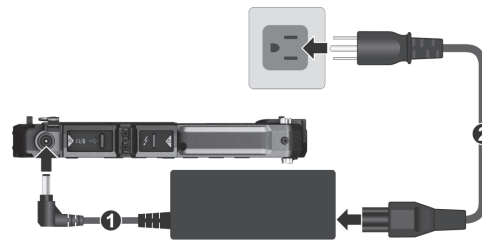

HINWEIS: Netzkabel unterscheiden sich von Land zu Land.

2. Drücken Sie auf den Netzschalter (☞) um den Computer zu starten.
3. Wenn Sie Ihren Computer das erste Mal einschalten, werden Sie durch die Einrichtung geführt. Befolgen Sie zum Abschließen die Bildschirmanweisungen.

Tippen Sie zur Kommunikation mit dem Computer mit Ihrem Finger auf den Touchscreen.

Der Computer von außen

Komponenten an der Vorderseite

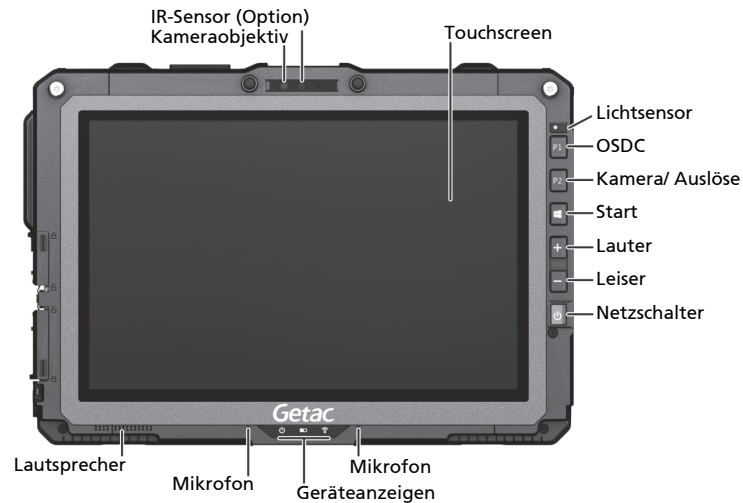

Deutsch

Komponenten an der Rückseite

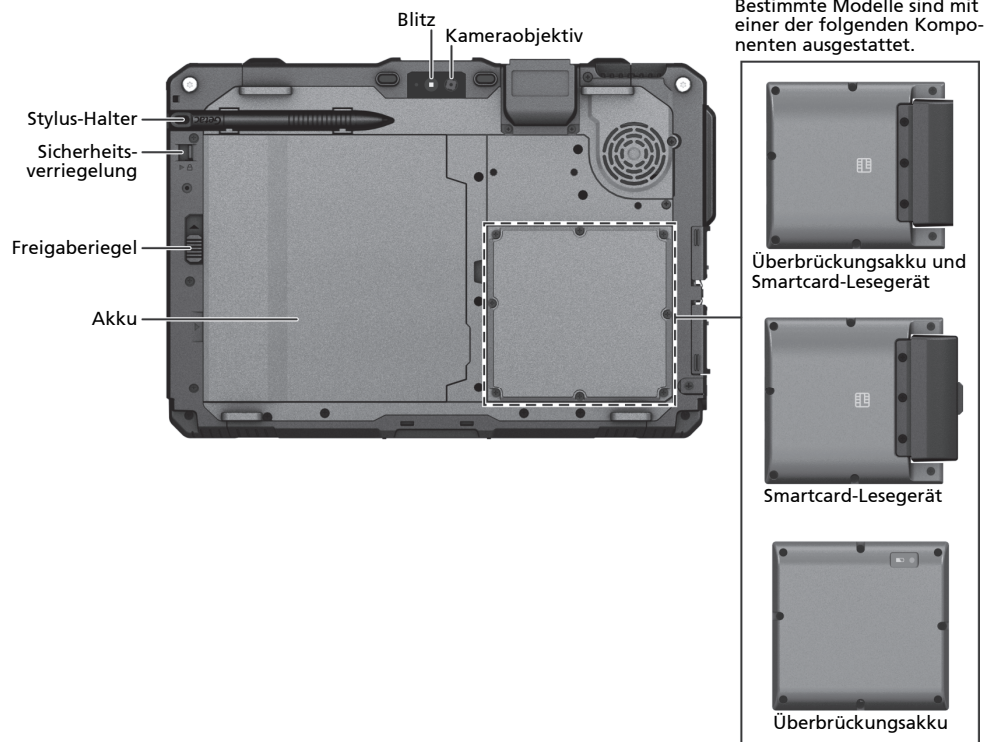

Komponenten an der linken und rechten Seite

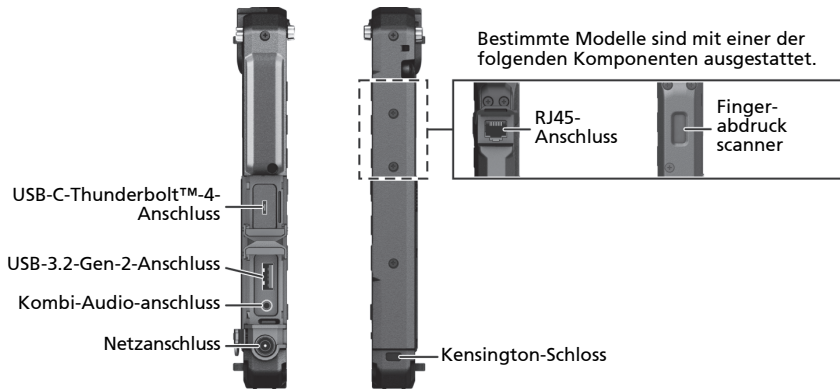

Komponenten an der Oberseite (Je nach Modell eine der nachstehenden)

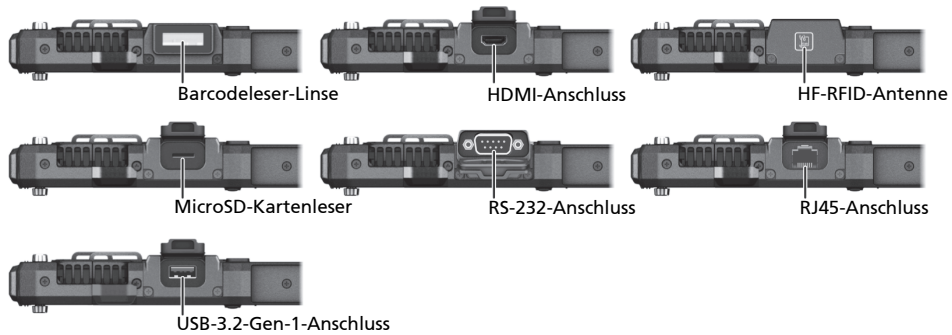

Komponenten an der Unterseite

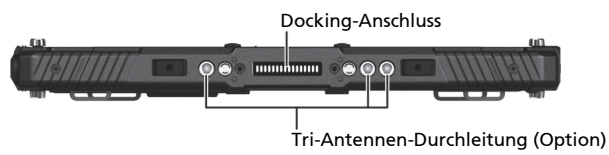

System-Wiederherstellung

Windows RE verwenden

Windows hat eine Wiederherstellungsumgebung (Windows RE), die Wiederherstellungs-, Reparatur- und Problemlösungs-tools bietet. Die Tools werden als „Erweiterte Startoptionen“ bezeichnet. Sie können auf diese Optionen zugreifen, indem Sie **Start → Einstellungen → Update und Sicherheit → Wiederherstellung** (für Windows 10) oder **Start → Einstellungen → System → Wiederherstellung** (für Windows 11) wählen. (Weitere Informationen finden Sie auf der Microsoft-Website.)

HINWEIS: Wenn Ihr Computer nicht unter Windows hochfährt, können Sie durch Ausführung des BIOS-Setup-Programms und Auswahl von **Advanced → Windows RE** auf Erweiterte Startoptionen zugreifen.

Wiederherstellungspartition verwenden

Bei Bedarf können Sie Ihr Windows-System mit der Funktion „recovery partition (Wiederherstellungspartition)“ auf den Werkszustand zurücksetzen. (Weitere Informationen finden Sie im Benutzerhandbuch.)

Weitere Informationen

Für vollständige Informationen über das Produkt, lesen Sie das Benutzerhandbuch (im PDF Format) auf Ihrem Windows Desktop. Sie können das aktuelle Handbuch und Treiber durch Aufruf des Getac Weblinks unter <https://support.getac.com/Portal/Page/846>.

Umgang mit dem Computer

Richtlinien zum Aufstellungsort

- Arbeiten Sie mit dem Computer bei Temperaturen zwischen -15 °C (5 °F) und 55 °C (131 °F). (Tatsächliche Betriebstemperatur je nach Produktspezifikationen.)
- Stellen Sie den Computer nicht dort auf, wo er hoher Luftfeuchte, extremen Temperaturen, mechanischen Erschütterungen oder massivem Staub ausgesetzt ist. Wenn Sie den Computer längere Zeit in extremen Umgebungen einsetzen, können sich das Produkt verziehen und die Lebensdauer verkürzen.
- Der Einsatz in einer Umgebung mit Metallstaub ist nicht erlaubt.
- Platzieren Sie den Computer auf einem flachen, stabilen Untergrund. Starke Erschütterungen durch Herunterfallen oder Stöße können den Computer beschädigen.

- Entlüftungsöffnungen im Computer dürfen nicht abgedeckt oder zugestellt werden. Stellen Sie den Computer z.B. nicht auf ein Bett, ein Sofa, einen Teppich oder auf ähnliche Flächen. Andernfalls könnte sich der Computer überhitzen und Schaden nehmen.
- Halten Sie den Computer von wärmeempfindlichen Gegenständen fern, da er während des Betriebs sehr heiß werden kann.
- Stellen Sie den Computer mindestens 13 cm (5 Zoll) entfernt von Elektrogeräten auf, die starke Magnetfelder erzeugen können, z.B. Fernsehapparat, Kühlschrank, Motor oder große Lautsprecher.
- Transportieren Sie den Computer nicht plötzlich von einem kalten zu einem warmen Ort. Bei einem Temperaturunterschied von über 10 °C (18 °F) bildet sich Kondenswasser im Innern des Computer, was die Speichermedien beschädigen könnte.

Allgemeine Richtlinien

- Stellen Sie keine schweren Gegenstände auf den geschlossenen Computer, da hierdurch der LCD-Bildschirm beschädigt werden könnte.
- Berühren Sie den Bildschirm nicht mit einem scharfkantigen Gegenstand, um ihn nicht zu beschädigen.
- Eingebrennte LCD-Bilder erscheinen, wenn ein festes Muster längere Zeit am Bildschirm angezeigt wird. Sie können das Problem vermeiden, indem Sie die Menge statischer Inhalte am Display reduzieren. Wir empfehlen, bei Nichtbenutzung einen Bildschirmschoner einzusetzen und das Display aufzuschalten.
- Um die Lebenszeit des Hintergrundlichts der Anzeige zu verlängern, nehmen Sie Einstellungen vor, die das Hintergrundlicht auf Grund von Energieverwaltung automatisch abschaltet.

Richtlinien zum Reinigen

- Reinigen Sie den Computer nie, wenn er eingeschaltet ist.
- Wischen Sie den Computer von außen mit einem weichen Tuch ab, das mit Wasser oder einem alkalifreien Reinigungsmittel befeuchtet ist.
- Falls Wasser oder andere Flüssigkeiten über dem Computer verschüttet werden, wischen Sie ihn nach Möglichkeit trocken und sauber.
- Wenn der Computer in Umgebungen mit einer Temperatur von 0 °C (32 °F) oder weniger feucht wird, können durch Gefrierung Schäden entstehen. Achten Sie darauf, den Computer zu trocknen, falls er feucht ist.

Richtlinien für den Akku

- Um den Akku aufzuladen, schließen Sie das Netzteil an den Computer und eine Netzsteckdose an. Die Akkuladeanzeige am Computer leuchtet gelb, um den Ladevorgang anzuzeigen. Wenn der Akku voll aufgeladen ist, die Akkuladeanzeige leuchtet grün.
- Laden Sie den Akku auf, wenn er fast leer ist. Achten Sie beim Aufladen darauf, dass der Akku ganz aufgeladen wird. Auf diese Weise vermeiden Sie eine Beschädigung des Akkus.
- Der Akku ist ein Verbrauchsartikel und folgende Umstände verkürzen seine Lebenszeit:
 - bei häufigem Aufladen des Akkus.
 - Verwenden, Laden oder Lagern des Akkus bei hohen Temperaturen.
- Um eine Verschlechterung des Akkus zu vermeiden und dadurch seine Nutzungszeit zu verlängern, halten Sie die Anzahl der Aufladungen auf ein Minimum, damit sich seine interne Temperatur nicht zu oft erhöht.
- Laden Sie den Akku bei Temperaturen zwischen 10 °C ~ 30 °C (50 °F ~ 86 °F). Eine höhere Umgebungstemperatur führt zu einem Anstieg der Akkutemperatur. Vermeiden Sie das Aufladen des Akkus in einem geschlossenen Fahrzeug und bei heißem Wetter. Zudem startet der Ladevorgang nicht, wenn der Akku nicht innerhalb des zugelassenen Temperaturbereichs ist.
- Es wird empfohlen, den Akku nicht mehr als einmal pro Tag aufzuladen.
- Es wird empfohlen, den Akku bei ausgeschaltetem Computer zu laden.
- Um die Betriebsleistung des Akkus beizubehalten, lagern Sie ihn außerhalb des Computers an einem kühlen Ort und bei einer Restladung von 30% ~ 40%.
- Wichtige Richtlinien für den Umgang mit dem Akku.
Beim Installieren oder Entnehmen des Akkus müssen Sie Folgendes beachten:
 - Vermeiden Sie die Installation oder Entnahme des Akkus, wenn sich der Computer im Schlafmodus befindet. Plötzliches Herausnehmen des Akkus kann einen Datenverlust verursachen oder der Computer könnte instabil werden.
 - Vermeiden Sie den Kontakt mit den Anschlüssen, denn der Akku könnte beschädigt werden, was Betriebsstörungen des Akkus oder des Computers verursachen könnte.
 Die Eingangsspannung und die Umgebungstemperatur des Computers haben einen direkten Einfluss auf die Lade- und Entladezeit des Akkus:
 - Die Ladezeit verlängert sich bei eingeschaltetem Computer. Zur Verkürzung der Lade-

zeit ist es empfehlenswert, den Computer in den Schlafoder Ruhemodus zu versetzen.

- Eine niedrige Temperatur verlängert auch die Ladezeit und beschleunigt das Entladen.

- Wenn Sie das Gerät an extrem kalten Orten im Akkubetrieb nutzen, verkürzt sich möglicherweise die Laufzeit und die Akkukapazität wird falsch angezeigt. Dieses Phänomen wird durch die chemischen Eigenschaften von Akkus verursacht. Die geeignete Betriebstemperatur des Akkus beträgt -10 °C ~ 50 °C (14 °F ~ 122 °F).
- Lagern Sie den Akku nicht länger als 6 Monate, ohne ihn aufzuladen.

Touchscreen-Richtlinien

- Verwenden Sie den Finger oder dem Stylus auf dem Display. Wird anstelle Ihres Fingers oder Stylus ein scharfkantiger oder metallener Gegenstand verwendet, kann dieser das Display verkratzen und beschädigen, wodurch Fehler entstehen.
- Wischen Sie Schmutz auf dem Display mit einem weichen Tuch weg. Die Touchscreen-Oberfläche besitzt eine spezielle Beschichtung, die verhindert, dass Schmutz auf ihr haften bleibt. Wenn Sie kein weiches Tuch verwenden, könnte die spezielle Beschichtung der Touchscreen-Oberfläche beschädigt werden.
- Schalten Sie den Computer aus, wenn Sie das Display reinigen. Reinigen Sie das Display bei eingeschaltetem Computer, könnten Betriebsstörungen entstehen.
- Bringen Sie nicht übermäßig viel Kraft auf dem Display auf. Vermeiden Sie es, den Computer zu verschieben und ihn dabei am Display zu halten oder das Display zu verdrehen. Vermeiden Sie es, Gegenstände auf das Display zu stellen, denn dabei könnte das Glas zerbrechen und das Display beschädigt werden.
- Bei niedrigen und hohen Temperaturen (unter 5 °C / 41 °F und über 60 °C / 140 °F) reagiert der Touchscreen möglicherweise langsamer oder die Berührung wird an der falschen Position registriert. Sobald wieder normale Raumtemperaturen erreicht werden, verschwindet dieses Problem.
- Wenn zwischen der Druckposition des Eingabestifts auf dem Display und der angezeigten Position des Displaycursors eine nennenswerte Abweichung besteht, verwenden Sie zur erneuten Kalibrierung des Touchscreen-Bildschirms das Kalibrierungsprogramm.

Sicherheitshinweise

Über den Akku

Eine falsche Handhabung des Akkus kann zu Brand, Rauchentwicklung oder einer Explosion führen und der Akku könnte ernsthaft beschädigt werden. Die nachstehend aufgelisteten Sicherheitshinweise müssen befolgt werden.

Gefahr

- Tauchen Sie den Akku nicht in Flüssigkeiten, wie Wasser, Meerwasser oder Erfrischungsgetränke.
- Sie dürfen den Akku nicht an Orten mit hohen Temperaturen (mehr als 80 °C / 176 °F), bspw. in der Nähe von Feuer, Heizungen, in einem im direkten Sonnenlicht geparkten Auto usw.) aufladen/entladen oder platzieren.
- Verwenden Sie keine nicht autorisierten Ladegeräte.
- Erzwingen Sie keine Verpolung bei Aufladung oder Verbindung.
- Verbinden Sie den Akku nicht mit einem Netzstecker (Steckdose) oder Fahrzeuganschlüssen.
- Passen Sie den Akku nicht an nicht angegebene Anwendungen an.
- Schließen Sie den Akku nicht kurz.
- Lassen Sie den Akku nicht fallen, setzen Sie ihn keinen Erschütterungen aus.
- Durchstechen Sie den Akku nicht mit einem Nagel, schlagen Sie nicht mit einem Hammer darauf.
- Löteten Sie den Akku nicht direkt.
- Demontieren Sie den Akku nicht.
- Halten Sie den Akku von Orten mit extrem geringem Luftdruck fern, da er andernfalls explodieren oder brennbare Flüssigkeiten oder Gase absondern könnte.

Warnung

- Halten Sie den Akku von Kleinkindern fern.
- Verwenden Sie den Akku nicht länger, falls Sie Anomalien, wie einen ungewöhnlichen Geruch, Hitze, Verformungen oder Verfärbungen, feststellen.
- Stoppen Sie die Aufladung, falls der Ladevorgang nicht abgeschlossen werden kann.
- Halten Sie einen auslaufenden Akku von offenen Flammen fern und berühren Sie ihn nicht.
- Verpacken Sie den Akku während des Transports sicher.

Achtung

- Verwenden Sie den Akku nicht an Orten mit statischer Elektrizität (mehr als 100 V); andernfalls könnte der Schutzschaltkreis des Akkus beschädigt werden.
- Wenn Kinder das System nutzen, müssen Eltern oder Erwachsene sicherstellen, dass sie das System und den Akku richtig benutzen.
- Halten Sie den Akku während des Auf- und Entladens von entflammaren Materialien fern.
- Falls Drähte oder Metallgegenstände aus dem Akku herausragen, müssen Sie diese vollständig abdichten und isolieren.

Vorsichtshinweise bezüglich Lithium-Akkus

VORSICHT: Explosionsgefahr bei unsachgemäßem Austausch der Batterie. Ersatz nur durch denselben oder einen vom Hersteller empfohlenen gleichwertigen Typ. Entsorgung gebrauchter Batterien nach Angaben des Herstellers.

Vorsichtshinweise bezüglich Knopfzellen

WARNUNG



- **VERSCHLUCKUNGSGEFAHR:** Dieses Produkt enthält eine Knopfzelle.
 - **TÖDLICHE** oder ernste Verletzungen können bei Verschlucken auftreten.
 - Eine verschluckte Knopfzelle kann **innere chemische Verbrennungen** in nur **2 Stunden** verursachen.
 - **BEWAHREN** Sie neue und gebrauchte Batterien/Akkus **AUSSERHALB DER REICHWEITE VON KINDERN AUF**.
 - **Suchen Sie sofort medizinische Hilfe auf**, wenn der Verdacht besteht, dass eine Batterie/ein Akku verschluckt oder in eine Körperöffnung gesteckt wurde.
- Die Knopfzelle kann nicht vom Nutzer ausgetauscht werden. Sie muss von durch Getac autorisierten Servicezentren ersetzt werden.
 - Entfernen Sie verbrauchte Batterien/Akkus und recyceln oder entsorgen Sie diese umgehend entsprechend den örtlichen Richtlinien. Halten Sie sie von Kindern fern. Batterien/Akkus

dürfen NICHT im Hausmüll entsorgt oder verbrannt werden.

- Selbst verbrauchte Batterien/Akkus können schwere oder sogar tödliche Verletzungen verursachen.
- Wenden Sie sich für Informationen zur Behandlung an eine örtliche Giftnotrufzentrale.
- Batterie-/Akkutyp: CR2016
- Nenn-Batterie-/Akkuspannung: 3 V
- Nicht wiederaufladbare Batterien dürfen nicht wieder aufgeladen werden.
- Nicht erzwungenermaßen entladen, aufladen, demontieren, auf über 60 °C (140 °F) erhitzen oder verbrennen. Andernfalls können Verletzungen aufgrund von Entlüftung, Leckage oder Explosion und daraus resultierende chemische Verbrennungen auftreten.
- Achten Sie darauf, die Batterien/Akkus richtig herum einzulegen (entsprechend den Polen + und -).
- Kombinieren Sie nicht alte und neue Batterien/Akkus, Batterien/Akkus verschiedener Marken oder Typen, wie Alkali, Zink-Kohle oder Akkus.
- Entfernen Sie umgehend Batterien/Akkus aus einem Gerät, das voraussichtlich längere Zeit nicht verwendet wird, und entsorgen oder recyceln Sie diese entsprechend den örtlichen Richtlinien.
- Sichern Sie die Batterie-/Akkufachabdeckung immer richtig. Wenn die Batterie-/Akkufachabdeckung nicht sicher schließt, stellen Sie die Benutzung des Produktes ein, entfernen Sie die Batterien/Akkus und bewahren Sie diese außerhalb der Reichweite von Kindern auf.

Über das Netzteil

- Verwenden Sie nur das Ihrem Computer mitgelieferte Netzteil. Beim Anschluss eines andersartigen Netzteils sind Betriebsstörungen und/oder Gefahren die Folge.
- Falls ein Schutz-/Erdungskontakt am Stecker des Netzkabels angebracht ist, schließen Sie das Kabel immer an eine geerdete Steckdose an. Setzen Sie den Schutz-/Erdungskontakt der Stecker/Kabels nicht außer Kraft.
- Verwenden Sie das Netzteil nicht in einer Umgebung mit hoher Luftfeuchte. Kommen Sie nicht mit dem Netzteil in Kontakt, wenn Ihre Hände oder Füße nass sind.
- Achten Sie auf eine ausreichende Belüftung um das Netzteil, wenn Sie mit ihm das Gerät mit Strom versorgen oder den Akku aufladen. Decken Sie das Netzteil nicht mit Papier oder anderen Gegenständen ab, da hierdurch der

Kühleffekt gemindert wird. Verwenden Sie nicht das Netzteil, wenn es sich in einer Trage tasche befindet.

- Schließen Sie das Netzteil an die richtige Stromquelle an. Angaben zur erforderlichen Spannung finden Sie auf dem Produktgehäuse und/oder auf dem Produktkarton.
- Verwenden Sie das Netzteil nicht, wenn seine Netzleitung beschädigt ist.
- Versuchen Sie nicht, das Gerät zu reparieren. Es gibt keine wartbaren Teile im Innern. Ersetzen Sie das Gerät, wenn es beschädigt ist oder zu viel Feuchtigkeit ausgesetzt war.

Wärmebezogene Probleme

Ihr Gerät wird während der normalen Benutzung sehr warm. Es stimmt mit den Temperaturgrenzwerten für vom Nutzer zugängliche Flächen gemäß internationalen Sicherheitsstandards überein. Dennoch kann ein längerer Kontakt mit warmen Flächen unangenehm sein oder sogar zu Verletzungen führen. Befolgen Sie zur Reduzierung möglicher wärmebezogener Probleme diese Richtlinien:

- Bewahren Sie Ihr Gerät und sein Netzteil bei Benutzung oder Aufladung an einem gut belüfteten Ort auf. Berücksichtigen Sie eine angemessene Luftzirkulation unter dem und rund um das Gerät.
- Vermeiden Sie nach gesunden Menschenverstand Situationen, in denen Ihre Haut das Gerät oder sein Netzteil berührt, während es in Betrieb oder an eine Stromquelle angeschlossen ist. Nehmen Sie das Gerät oder sein Netzteil beispielsweise nicht mit ins Bett, legen Sie es nicht unter eine Decke oder ein Kissen und vermeiden Sie Kontakt zwischen Ihrem Körper und dem Gerät, wenn das Netzteil an eine Stromquelle angeschlossen ist. Seien Sie besonders vorsichtig, wenn Sie eine Krankheit haben, die Ihre Fähigkeit beeinträchtigt, Hitze am Körper zu spüren.
- Wenn Ihr Gerät lange Zeit benutzt wird, kann seine Oberfläche sehr warm werden. Selbst wenn sich das Gerät nicht heiß anfühlt, kann Ihre Haut geringfügig verletzt werden, wenn Sie das Gerät lange Zeit berührt, bspw. weil Sie das Gerät auf Ihrem Schoß haben.
- Falls Ihr Gerät auf Ihrem Schoß ist und unangenehm warm wird, sollten Sie es von Ihrem Schoß nehmen und auf einem stabilen Untergrund stellen.
- Stellen Sie Ihr Gerät oder das Netzteil niemals auf Möbel oder andere Flächen, die hitzeempfindlich sind, da die Unterseite Ihres Geräts und die Oberfläche des Netzteils während des normalen Betriebs warm werden.

Informationen über Vorschriften



Getac erklärt hiermit, dass Gerät mit den grundlegenden Anforderungen und anderen relevanten Bestimmungen der Richtlinie 2014/53/EU übereinstimmt. Der

gesamte Text der EU Konformitätserklärung ist verfügbar unter:

<https://support.getac.com/Portal/Page/846>

Dieses Gerät darf nur in Innenräumen verwendet werden, wenn es im Frequenzbereich von 5150 bis 5350 MHz betrieben wird.

Firmenname	Getac Technology GmbH.
Firmenanschrift	Kanzlerstrasse 4 40472 Dusseldorf, Germany
Telefonnummer	+49 (0) 211-984819-0

EU RoHS

Getac-Produkte erfüllen die Anforderungen der Richtlinie 2011/65/EU zur Beschränkung der Verwendung bestimmter gefährlicher Stoffe in elektrischen und elektronischen Geräten.

Weitere Informationen über RoHS finden Sie auf der Website:

<https://www.getac.com/us/environment/>



Waste Electrical and Electronic Equipment (WEEE)
Dieses Symbol zeigt an, dass Ihr Produkt entsprechend den örtlichen Gesetzen und Vorschriften getrennt vom Hausmüll entsorgt werden muss. Bringen Sie dieses Produkt am Ende seiner Lebenszeit zu einer von örtlichen Behörden ausgewiesenen Sammelstelle. Durch sachgemäßes Recyceln Ihres Produktes schützen Sie die Umwelt und die menschliche Gesundheit.



Batterierichtlinie – Informationen für Nutzer
In der Europäischen Union zeigt dieses Schild an, dass die Batterien in diesem Produkt separate gesammelt werden müssen und nicht mit dem Hausmüll entsorgt werden dürfen. Stoffe in Batterien können sich auf die Gesundheit und Umwelt auswirken und Sie spielen eine Rolle im Recycling verbrauchter Batterien, die zum Schutz, zum Erhalt und zur Verbesserung der Qualität der Umwelt beiträgt.

ENERGY STAR



ENERGY STAR® ist ein Regierungsprogramm, das Unternehmen und Verbrauchern energieeffiziente Lösungen bietet, wodurch sie leichter Geld sparen können, während gleichzeitig die Umwelt für künftige Generationen geschützt wird.

Relevante Informationen zu ENERGY STAR® finden Sie unter <http://www.energystar.gov>.

Als Partner von ENERGY STAR® hat Getac Technology Corporation ermittelt, dass dieses Produkt die Richtlinien von ENERGY STAR® in Bezug auf Energieeffizienz erfüllt.





Alle Getac-Produkte mit ENERGY-STAR®-Logo stimmen mit dem ENERGY-STAR®-Standard überein, und die Energieverwaltungsfunktion ist standardmäßig aktiviert. ENERGY STAR®-qualifizierte Produkte von Getac sind auf der EPA-Webseite aufgelistet.

<https://www.energystar.gov/products>

Deutsch

Comenzar

Desembalaje

Tableta UX10	
Cable de alimentación CA	Adaptador CA
	
Batería	Lápiz
	
	Correa flexible
	
	Documentos

Español

Instalar la tarjeta micro-SIM (opción)

1. Quite un tornillo para retirar la placa metálica pequeña que cubre la toma para tarjetas micro-SIM.

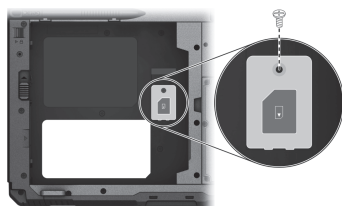

2. Deslice la tapa de la toma a la posición de desbloqueo (🔓) y abra dicha tapa.
3. Teniendo en cuenta la orientación, coloque la tarjeta micro-SIM en la toma.

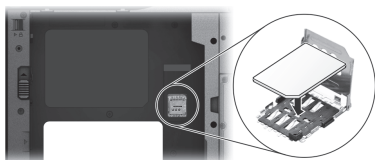

4. Cierre la tapa y deslícela para volverla a colocar en la posición de bloqueo (🔒).
5. Vuelva a colocar la placa metálica en su lugar y asegúrela con el tornillo que retiró anteriormente.

Instalar la batería

1. Con la batería correctamente orientada, acople el lado del conector en el compartimento de la batería formando un pequeño ángulo (❶) y, a continuación, presione el otro lateral (❷). El pestillo de liberación de la batería debería activarse automáticamente.



2. Desplace el cierre de seguridad hacia la posición de bloqueo (🔒).

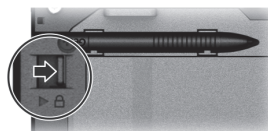

PRECAUCIÓN: Asegúrese de que el cierre de seguridad esté correctamente colocado y que no se vea la parte roja que hay debajo del mismo.

Conectar a la alimentación de CA y encender el equipo

Debe utilizar la alimentación de CA cuando inicie el equipo por primera vez.

1. Conecte el adaptador de CA como se muestra a continuación.

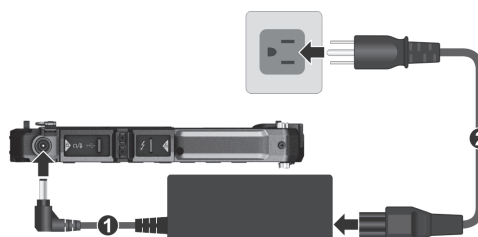

NOTA: El tipo de cable de alimentación varía según el país.

2. Presione el botón de encendido (⏻) para iniciar el equipo.
3. Cuando encienda el equipo por primera vez, se le guiará a través de un proceso de configuración. Siga las instrucciones de la pantalla para completar la operación.

Toque la pantalla táctil con el dedo para comunicarse con el equipo.

Echando un vistazo al equipo

Componentes frontales

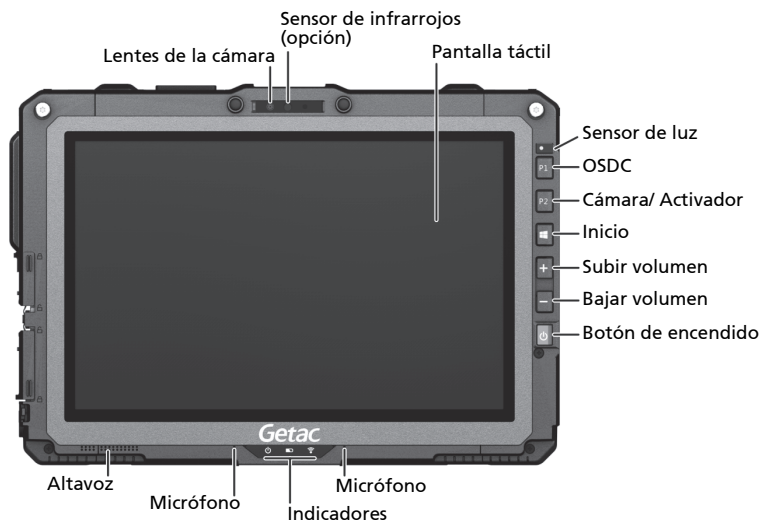

Español

Componentes de la parte posterior

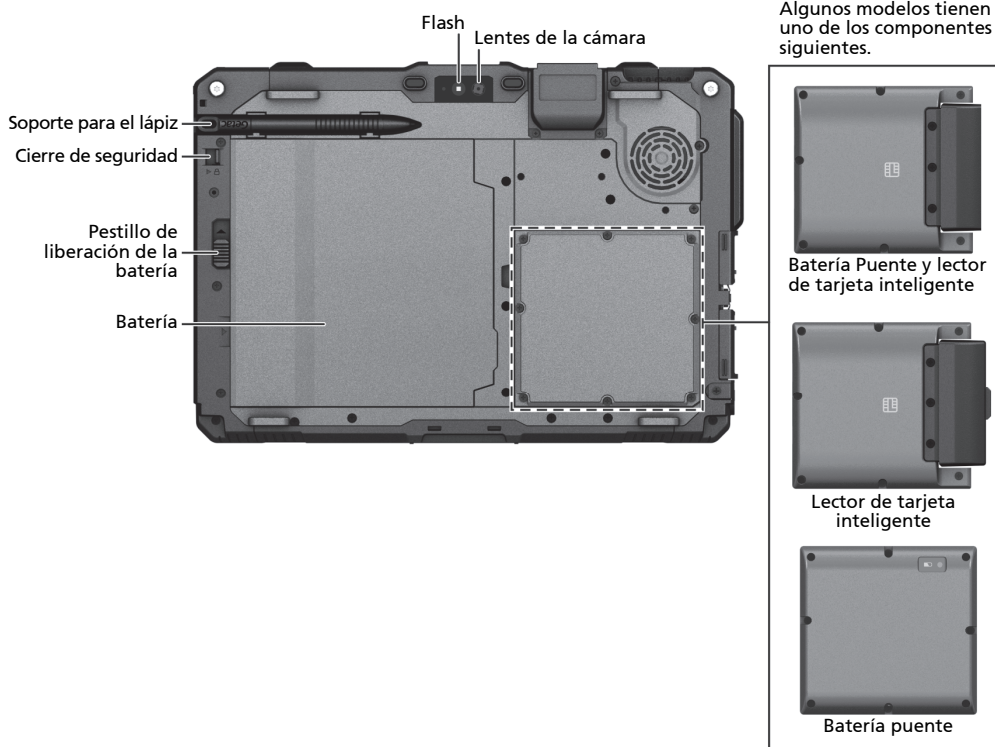

Componentes del lado izquierdo y derecho

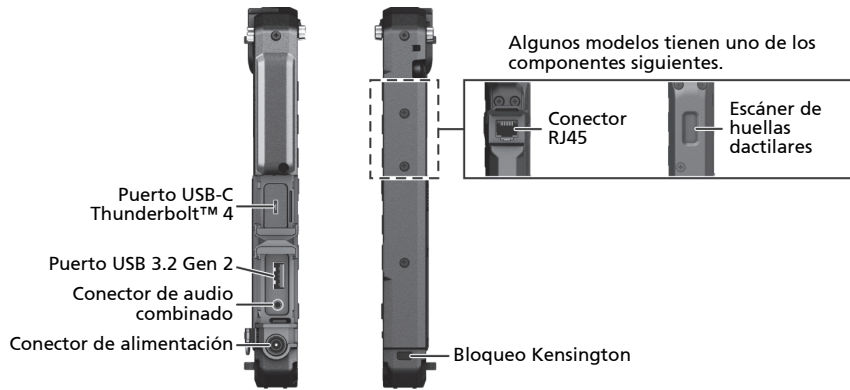

Español

Componentes de la parte superior (Uno de los siguientes en función del modelo)

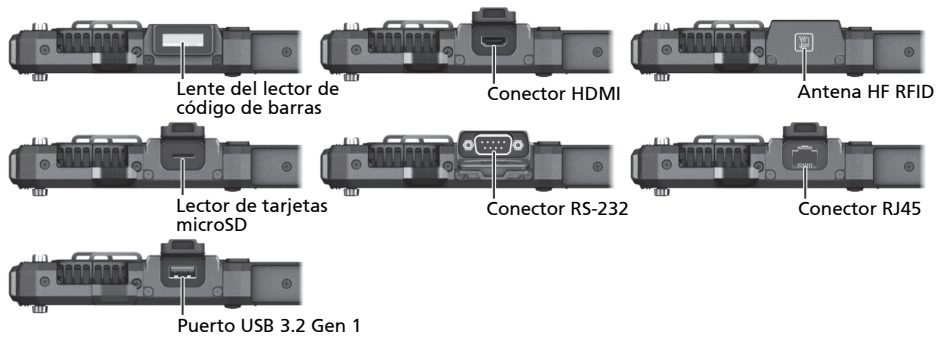

Componentes de la parte inferior

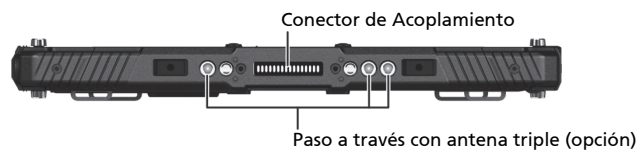

Recuperación del sistema

Utilizar Windows RE

Windows cuenta con un entorno de recuperación (Windows RE) que proporciona herramientas de recuperación, reparación y solución de problemas. Estas herramientas se denominan "Opciones de inicio avanzadas". Puede acceder a estas opciones seleccionando **Inicio** → **Configuración** → **Actualización y seguridad** → **Recuperación** (para Windows 10) o **Inicio** → **Configuración** → **Sistema** → **Recuperación** (para Windows 11). (Consulte el sitio web de Microsoft para obtener más información).

NOTA: Si se encuentra una situación donde el equipo no arranca en Windows, puede acceder a Opciones de inicio avanzadas ejecutando la Utilidad de configuración del BIOS y seleccionado **Advanced** → **Windows RE**.

Utilizar Partición de recuperación

Cuando sea necesario, podrá restaurar su sistema Windows al estado predeterminado de fábrica utilizando la función "Recovery partition (Partición de recuperación)". (Consulte el manual del usuario para obtener más información).

Más información

Para obtener información completa del producto, consulte el manual de usuario (en formato PDF) del escritorio de Windows. Puede descargar el manual y los controladores más recientes accediendo al vínculo Web de Getac en <https://support.getac.com/Portal/Page/866>.

Cuidar el equipo

Directrices de ubicación

- Para un óptimo rendimiento, use el equipo en un lugar en el que la temperatura sea la recomendada, entre -15 °C (5 °F) y 55 °C (131 °F). (La temperatura de funcionamiento real depende de las especificaciones del producto).
- Evite situar el equipo en un lugar que esté sujeto a alta humedad, temperaturas extremas, vibraciones mecánicas o mucho polvo. El uso del equipo en ambientes extremos durante largos períodos puede resultar en un deterioro del producto y una reducción de su vida útil.
- No se permite utilizar el producto en un entorno con polvo metálico.
- Sitúe el equipo sobre una superficie lisa y segura. Un impacto fuerte resultado de una caída o golpe puede dañar el equipo.

- No cubra ni bloquee ninguno de los orificios de ventilación del equipo. Por ejemplo, no coloque el equipo sobre una cama, sofá, alfombra o superficie similar. Si no lo hace así, puede producirse un sobrecalentamiento que resulte en daños al equipo.
- Ya que el equipo puede calentarse mucho durante su funcionamiento, manténgalo alejado de cualquier objeto sensible al calor.
- Mantenga el equipo a una distancia de al menos 13 cm (5 pulgadas) de cualquier aparato eléctrico que pueda generar un campo magnético fuerte, como un TV, frigorífico, motor o un altavoz de audio de gran tamaño.
- Evite mover el equipo de forma brusca desde un lugar frío a uno cálido. Una diferencia de temperatura de más de 10 °C (18 °F) puede causar condensación en el interior de la unidad, la cual puede dañar el medio de almacenamiento.

Indicaciones generales

- No ponga objetos pesados sobre el equipo, ya que esto podría dañar la pantalla.
- Para evitar dañar la pantalla, no la toque con un objeto afilado.
- El efecto de imagen remanente en la pantalla LCD se produce cuando se muestra un patrón fijo en la pantalla durante un prolongado período de tiempo. Puede evitar el problema limitando la cantidad de contenido estático en la pantalla. Es recomendable utilizar un protector de pantalla para desactivar la pantalla cuando no esté en uso.
- Para maximizar la vida útil de la retroiluminación de la pantalla, deje que la retroiluminación se apague automáticamente como resultado de la administración de energía.

Directrices de limpieza

- Nunca limpie el equipo mientras está encendido.
- Utilice un paño suave y que no deje pelusas para limpiar las superficies exteriores del equipo.
- Si se derrama agua o líquido en el equipo, pásele un paño para secarlo y limpiarlo cuando sea posible.
- Si el equipo se moja a una temperatura de 0 °C (32 °F) o inferior, puede producirse daños por congelamiento. Asegúrese de mantener el equipo seco.

Directrices de la batería

- Para cargar la batería, conecte el adaptador CA al equipo y a una toma eléctrica. El indicador de batería del equipo se ilumina en ámbar para indicar que la carga está en progreso. Cuando la batería esté completamente cargada, el indicador de batería se ilumina en verde.
- Recargue la batería cuando esté casi descargada. Al recargar, asegúrese de que la batería quede completamente cargada. Hacerlo podría evitar daños a la batería.
- La batería es un producto consumible. Las siguientes condiciones acortarán su vida útil:
 - cargar frecuentemente la batería.
 - al usar, cargar o almacenar la batería en condiciones de altas temperaturas.
- Para evitar acelerar el deterioro de la batería, y así prolongar su vida útil, reduzca el número de veces que la carga para no aumentar frecuentemente su temperatura interna.
- Cague la batería dentro de un rango de temperaturas de 0 °C ~ 30 °C (50 °F ~ 86 °F). Una temperatura ambiental más alta hará que la temperatura de la batería se eleve. Evite cargar la batería dentro de un vehículo cerrado y en condiciones de mucho calor. Además, la carga no comenzará si la batería no se encuentra dentro del rango de temperaturas permitido.
- Se recomienda que no cargue la batería más de una vez al día.
- Se recomienda que cargue la batería cuando el equipo esté apagado.
- Para mantener eficacia de funcionamiento de la batería, guárdela en un lugar oscuro y fresco después de sacarla del equipo y con un 30% ~ 40% de carga restante.
- Directrices importantes al usar la batería. Al instalar o extraer la batería, tenga en cuenta lo siguiente:
 - evite instalar o extraer la batería mientras el equipo esté en modo Suspensión. La extracción brusca de la batería podría causar pérdida de datos o hacer que el equipo se vuelva inestable.
 - evite tocar los terminales de la batería, ya que podrían producirse daños, causando así un funcionamiento inadecuado de ésta o del equipo.

El voltaje de entrada y la temperatura ambiental del equipo afectarán directamente al tiempo de carga y descarga de la batería.

- el tiempo de carga aumentará cuando el equipo esté encendido. Para reducir el tiempo de carga, se recomienda que ponga el equipo en modo Suspensión o Hibernación.

- una baja temperatura hará aumentar el tiempo de carga, y también hará más rápido el tiempo de descarga.

- Cuando utilice alimentación a batería en un ambiente sometido a una temperatura extremadamente baja, puede que el tiempo de funcionamiento se reduzca y la lectura del nivel de batería sea incorrecta. Este fenómeno se debe a las características químicas de las baterías. La temperatura adecuada para el funcionamiento de la batería es de -10 °C ~ 50 °C (14 °F ~ 122 °F).
- No deje la batería almacenada durante más de seis meses sin recargarla.

Directrices de la pantalla táctil

- Use el dedo o el lápiz en la pantalla. El uso de un objeto metálico o afilado en lugar de su dedo o lápiz de la pantalla táctil podría causar rozaduras y daños a la pantalla, provocando así errores.
- Use un paño suave para eliminar el polvo de la pantalla. La superficie de la pantalla táctil tiene un recubrimiento protector especial que evita que el polvo se adhiera a ésta. Si no se usa un paño suave se podría dañar el recubrimiento protector especial de la superficie de la pantalla.
- Apague el equipo al limpiar la pantalla. Limpiar la pantalla mientras está encendida podría provocar un funcionamiento inadecuado.
- No aplique demasiada fuerza al usar la pantalla. Evite poner objetos sobre la pantalla, ya que esto podría hacer que se rompa el cristal, dañando por tanto la pantalla.
- En entornos con temperaturas bajas y altas (por debajo de 5 °C / 41 °F y por encima de 60 °C / 140 °F), la pantalla táctil puede tener un tiempo de respuesta más lento o registrar el toque en la posición errónea. Regresará a la normalidad después de que se recupere la temperatura ambiente.
- Si hay una discrepancia clara en la ubicación del lápiz que se muestra en la pantalla y la posición indicada del puntero en pantalla, utilice la herramienta de calibración para volver a calibrar la pantalla táctil.

Avisos de seguridad

Sobre la batería

Si la batería no se trata correctamente, se puede provocar un incendio, humo o una explosión y la funcionalidad de dicha batería puede dañarse gravemente. Se deben seguir las instrucciones de seguridad enumeradas a continuación.

Peligro

- No sumerja la batería en líquidos como agua, agua del mar o soda.
- No cargue, descargue o coloque la batería en lugares donde la temperatura sea elevada (más de 80 °C / 176 °F), como cerca del fuego, un calentador, en un vehículo a la luz del sol, etc.
- No utilice cargadores no autorizados.
- No fuerce una carga inversa o una conexión inversa.
- No conecte la batería con el enchufe de CA (toma de corriente) o con enchufes para vehículos.
- No adapte la batería a aplicaciones no especificadas.
- No cortocircuite la batería.
- No deje caer la batería ni la someta a impactos.
- No perforo la batería con la uña ni la golpee con un martillo.
- No suelde directamente la batería.
- No desmonte la batería.
- Mantenga la batería alejada de un entorno con una presión de aire extremadamente baja, ya que puede provocar una explosión o la fuga de líquido o gas inflamables.

Advertencia

- Mantenga la batería fuera del alcance de los niños.
- Deje de utilizar la batería si se observan anomalías, como humo, calor, deformidades o decoloración inusuales.
- Detenga la carga si el proceso de carga no se puede finalizar.
- En el caso de fugas en la batería, mantenga esta alejada de las llamas y no la toque.
- Empaquete la batería herméticamente durante el transporte.

Precaución

- No utilice la batería donde haya electricidad estática (más de 100 V), ya que se podría dañar el circuito de protección de la misma.

- Cuando los niños estén utilizando el sistema, sus padres o personas adultas deben asegurarse de que utilizan el sistema y la batería correctamente.
- Mantenga la batería alejada de materiales inflamables durante la carga y descarga.
- En caso de que los cables conductores u objetos metálicos salgan de la batería, debe sellarlos y aislarlos completamente.

Textos de precaución sobre baterías de litio

ATENCIÓN: Existe peligro de explosión si la batería se coloca incorrectamente. Sustituya la batería a sólo con las baterías opcionales del fabricante del equipo. Deshágase de las baterías usadas siguiendo las instrucciones del vendedor.

Textos de precaución sobre pilas de botón

 **ADVERTENCIA**



- **PELIGRO DE INGESTA:** Este producto contiene una pila de tipo moneda o botón.
- En caso de ingesta, se pueden producir lesiones graves o, incluso, la **MUERTE**.
- La ingesta de una pila de moneda o botón puede provocar **quemaduras químicas internas** en tan solo **2 horas**.
- **MANTENGA** las pilas nuevas y usadas **FUERA DEL ALCANCE DE LOS NIÑOS**.
- **Acuda inmediatamente al médico** si cree que se ha tragado o introducido una pila en cualquier parte del cuerpo.

- El usuario no puede reemplazar la pila de botón. La deben reemplazar los centros de servicio autorizados de Getac.
- Retire las pilas usadas y recíclelas o deséchelas inmediatamente de acuerdo con la normativa local y manténgalas alejadas de los niños. **NO** deseche las pilas arrojándolas a la basura doméstica ni incinerándolas.
- Aunque las pilas estén gastadas, puede provocar lesiones graves o la muerte.
- Llame a un centro toxicológico local para que le informen sobre el tratamiento que debe seguir.

- Tipo de pila: CR2016
- Tensión nominal las pilas: 3 V
- Las pilas no recargables no se deben recargar.
- No fuerce su descarga, no las recargue, no las desmonte y no las caliente por encima de 60 °C (140 °F) ni las incinere. Si no sigue estas recomendaciones, se podrían producir lesiones por fugas, escapes o explosiones que pueden provocar quemaduras químicas.
- Asegúrese de que las pilas estén instaladas correctamente según su polaridad (+ y -).
- No mezcle pilas nuevas y usadas, ni pilas de marcas o tipos diferentes, como las alcalinas, las de carbono-zinc o las recargables.
- Retire y recicle o deseche inmediatamente las pilas de los equipos que no haya utilizado durante un prolongado período de tiempo de acuerdo con la normativa local.
- Siempre asegure completamente el compartimiento de las pilas. Si el compartimiento de las pilas no cierra de forma segura, deje de usar el producto, extraiga las pilas y manténgalas fuera del alcance de los niños.

Sobre el adaptador CA

- Utilice únicamente el adaptador CA suministrado con su equipo. El uso de otro tipo de adaptador CA resultará en avería y/o peligro.
- Si se proporciona un enchufe con clavija de conexión a tierra en el cable de alimentación de CA, siempre enchufe el cable a una toma de corriente con conexión a tierra. No deshabilite la clavija de tierra del enchufe o el cable.
- No use el cargador en un ambiente de alta humedad. No toque nunca el cargador si tiene las manos o pies húmedos.
- Permita que haya una ventilación adecuada alrededor del cargador cuando se esté usando para alimentar el dispositivo o para cargar la batería. No cubra el cargador con papeles u otros objetos que pudieran reducir su capacidad de refrigeración. No utilice el cargador mientras permanezca dentro de un maletín de transporte.
- Conecte el cargador a una fuente de alimentación adecuada. Los requisitos de tensión y toma de tierra se encuentran en la caja del producto y/o el embalaje.
- No use el cargador si se daña el cable.
- No intente arreglar el producto usted mismo. No hay piezas reparables por el usuario en el interior. Sustituya la unidad si resulta dañada o queda expuesta a humedad excesiva.

Problemas relacionados con el calor

Su dispositivo se puede calentar durante un uso normal. Cumple con los límites de temperatura de cualquier superficie accesible al usuario definidos por los Estándares Internacionales de Seguridad. Aun así, el contacto constante con las superficies calientes durante periodos largos de tiempo puede causar malestar o daños. Para reducir los posibles problemas relacionados con el calor siga las siguientes directrices:

- Mantenga su dispositivo y el adaptador CA en una zona bien ventilada durante su uso o carga. Permita que circule el aire de forma adecuada debajo y alrededor del dispositivo.
- Utilice el sentido común para evitar situaciones en las que su piel esté en contacto con el dispositivo o el adaptador CA cuando esté funcionando o conectado a una fuente de energía. Por ejemplo, no duerma con el dispositivo o el adaptador CA ni lo coloque bajo una manta o un cojín para evitar el contacto entre su cuerpo y el dispositivo cuando el adaptador CA esté conectado a una fuente de alimentación. Tenga especial cuidado si tiene alguna condición física que afecte su capacidad para detectar calor.
- Si el dispositivo se utiliza durante periodos de tiempo prolongados, su superficie se puede calentar mucho. Aunque la temperatura pueda parecer no muy elevada al tacto, si mantiene contacto físico con el dispositivo durante mucho tiempo, por ejemplo si apoya el dispositivo en su regazo, su piel puede sufrir daños.
- Si el dispositivo está en su regazo y se calienta hasta alcanzar niveles desagradables, retírelo de su regazo y colóquelo en una superficie de trabajo estable.
- Nunca coloque el dispositivo o el adaptador CA en muebles u otra superficie que pueda dañarse por la exposición al calor, ya que la base del dispositivo y la superficie del adaptador CA pueden aumentar su temperatura durante un uso normal.

Información de normativas



Por la presente, Getac declara que el sistema de radio tipo cumple con la Directiva de la UE 2014/53/UE. El texto completo de la declaración UE de conformidad se encuentra a

continuación.

<https://support.getac.com/Portal/Page/866>

Este dispositivo ha sido diseñado para su uso exclusivo en interiores cuando funcione en el rango de frecuencia de 5150 a 5350 MHz.

Nombre de empresa	Getac Technology GmbH.
Dirección	Kanzlerstrasse 4 40472 Dusseldorf, Germany
Teléfono	+49 (0) 211-984819-0

RoHS EU

Los productos Getac cumplen los requisitos de la directiva 2011/65/UE sobre la restricción del uso de determinadas sustancias peligrosas en equipos eléctricos y electrónicos. Para obtener más información sobre RoHS, visite el sitio web: <https://www.getac.com/us/environment/>



Waste Electrical and Electronic Equipment (WEEE)

Este símbolo significa que, de acuerdo con las leyes y reglamentos locales, el producto se eliminará de forma independiente a los residuos domésticos. Cuando este producto alcance el final de su vida de servicio, llévelo a un punto de recogida designado por las autoridades locales. El reciclaje adecuado del producto protegerá la salud humana y el medio ambiente.

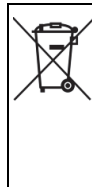

Directiva sobre baterías: información para los usuarios

En la Unión Europea, esta etiqueta indica que las baterías de este producto deben recolectarse por separado y no se deben desechar junto con la basura doméstica. Las sustancias que contienen las baterías pueden tener un impacto potencial en la salud y el medioambiente y usted tiene un papel en el reciclaje de las baterías usadas, contribuyendo así a la protección, conservación y mejora de la calidad del medioambiente.

ENERGY STAR



ENERGY STAR® es un programa del gobierno que ofrece a los negocios y consumidores soluciones energéticamente eficientes, facilitando el ahorro de dinero a la vez que se protege el medio ambiente para las futuras generaciones.

Por favor, consulte la información relacionada con ENERGY STAR® en <http://www.energystar.gov>.

Como socio de ENERGY STAR®, Getac Technology Corporation ha determinado que este producto cumple las pautas de ENERGY STAR® para la eficiencia energética.

Todos los productos Getac con el logotipo de ENERGY STAR® cumplen con los estándares de ENERGY STAR® y la función de administración de energía está activada por defecto. Los productos con la calificación ENERGY STAR® de Getac se enumeran en el sitio web de la EPA (Agencia de Protección Ambiental) <https://www.energystar.gov/products>

Español

Mise en route

Déballage

Ordinateur tablette UX10	
Adaptateur CA	Cordon d'alimentation
Bloc batterie	Stylet
	Attache
	Document(s)

Installation de la carte micro-SIM (optionnel)

1. Retirez une vis pour détacher la petite plaque métallique qui recouvre le connecteur de la carte micro-SIM.

Français

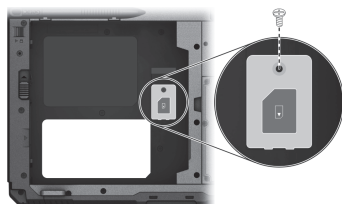

2. Faites coulisser le cache du connecteur dans le sens du déverrouillage (☞) et ouvrez le cache.
3. En notant le sens, placez la carte micro-SIM sur le connecteur.

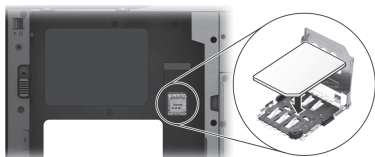

4. Fermez le cache et faites-le coulisser en position de verrouillage (☞).
5. Remettez la plaque métallique en place et fixez-la avec la vis précédemment retirée.

Installation de le bloc batterie

1. Avec le bloc batterie correctement orienté, fixez son côté connecteur au logement batterie en formant un angle (❶) puis appuyez vers le bas sur l'autre côté (❷). Le loquet de dégagement de la batterie doit s'enclencher automatiquement.

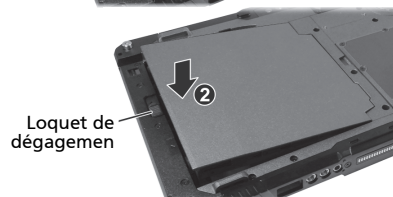
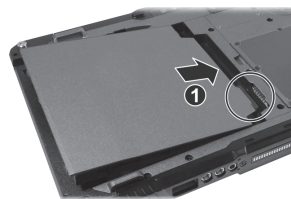

2. Faites coulisser le verrou de sécurité en position verrouillée (☞).

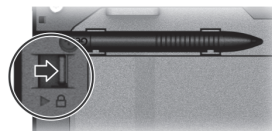

ATTENTION : Assurez-vous que le verrou est correctement verrouillé : la partie rouge ne doit pas être visible.

Branchement de l'alimentation CA et mise en marche de l'ordinateur

Vous devez utiliser l'alimentation CA lors du démarrage de l'ordinateur pour la première fois.

1. Branchez l'adaptateur CA secteur comme indiqué ci-dessous.

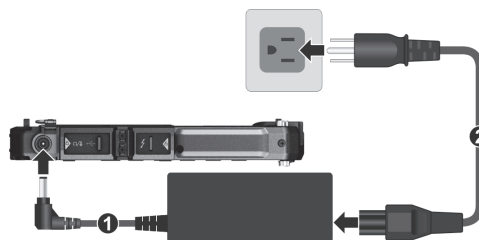

REMARQUE : Le type de cordon d'alimentation varie en fonction des pays.

2. Appuyez sur le bouton d'alimentation (☞).
3. Quand vous allumez votre ordinateur pour la première fois, vous êtes guidé dans un processus de configuration.

Tapez sur l'écran tactile avec votre doigt pour communiquer avec l'ordinateur.

Coup d'œil sur l'ordinateur

Composants avant

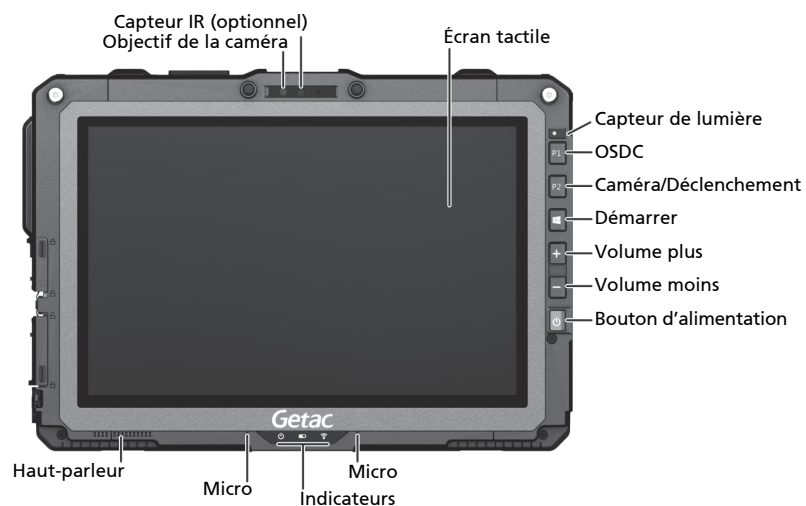

Composants arrière

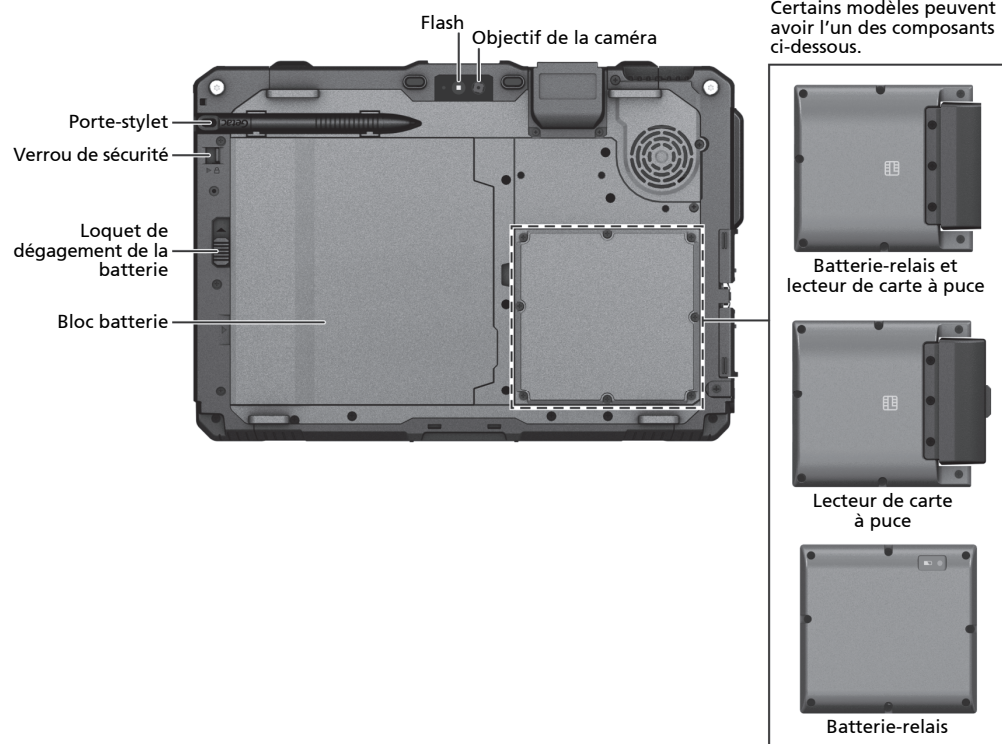

Composants des côtés gauche et droit

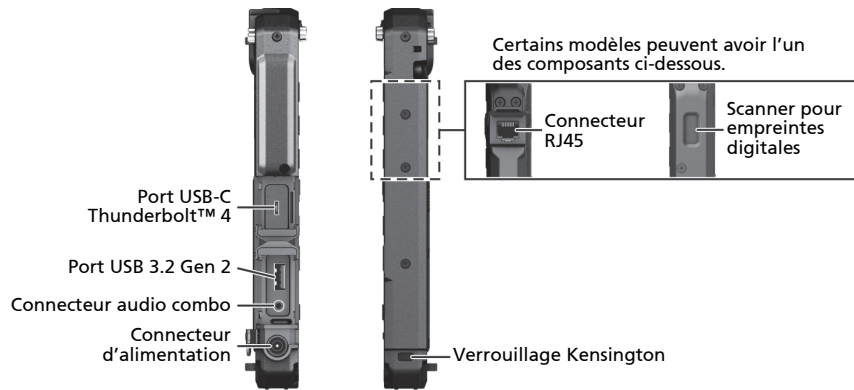

Composants du dessus (L'un des éléments ci-dessous selon votre modèle)

Français

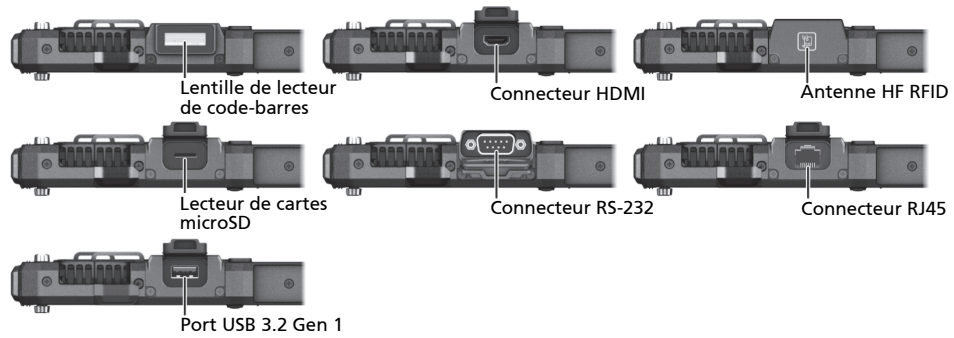

Composants du dessous

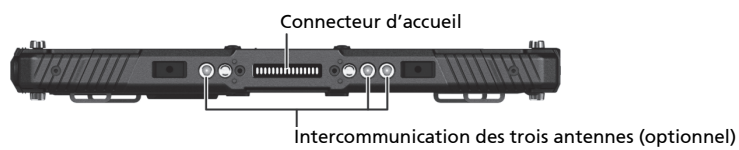

Récupération système

Avec Windows RE

Windows dispose d'un environnement de récupération (Windows RE) qui propose des outils de récupération, de réparation et de dépannage. Les outils sont appelés « Options de démarrage avancées ». Vous pouvez accéder à ces options en sélectionnant **Démarrer** → **Paramètres** → **Mise à jour et sécurité** → **Récupération** (pour Windows 10) ou **Démarrer** → **Paramètres** → **Système** → **Récupération** (pour Windows 11). (Consultez le site Web Microsoft pour de plus amples informations.)

REMARQUE : Si vous êtes dans la situation où votre ordinateur ne démarre pas sous Windows, vous pouvez accéder aux Options de démarrage avancées en exécutant l'utilitaire de configuration du BIOS et en sélectionnant **Advanced** → **Windows RE**.

Utilisation de la Partition de récupération

Si nécessaire, vous pouvez restaurer votre système Windows à l'état d'usine par défaut à l'aide de la fonction « recovery partition (Partition de récupération) ». (Consultez le manuel de l'utilisateur pour de plus amples informations.)

Plus d'informations

Pour des informations complètes sur ce produit, veuillez consulter le manuel de l'utilisateur (en format PDF) sur votre bureau Windows. Vous pouvez télécharger les dernières éditions du manuel de l'utilisateur et des pilotes à partir du site Web de Getac au lien suivant:
<https://support.getac.com/Portal/Page/879>.

Prendre soin de l'ordinateur

Consignes concernant l'emplacement

- Pour des performances optimales, utilisez l'ordinateur là où la température recommandée est entre -15 °C (5 °F) et 55 °C (131 °F). (La température de fonctionnement réelle dépend des caractéristiques du produit.)
- Évitez de placer l'ordinateur dans un endroit sujet à une humidité élevée, à des températures extrêmes, à des vibrations mécaniques ou à la poussière intense. L'utilisation de l'ordinateur dans des environnements extrêmes pendant de longues périodes peut entraîner la détérioration du produit et raccourcir sa durée de vie.

- L'utilisation dans un environnement avec de la poussière métallique est interdit.
- Placez l'ordinateur sur une surface plane et stable. Un impact fort lors d'une chute ou d'un coup peut endommager l'ordinateur.
- Ne couvrez pas et ne bloquez pas les ouvertures de ventilation sur l'ordinateur. Par exemple, ne placez pas l'ordinateur sur un lit, un sofa, une couverture ou toute autre surface semblable. Autrement, une surchauffe peut se produire provoquant des dégâts.
- Comme l'ordinateur peut devenir très chaud pendant le fonctionnement, gardez-le loin des objets qui sont vulnérables à la chaleur.
- Conservez l'ordinateur à au moins 13 cm (5 pouces) des appareils électriques qui peuvent produire un champ magnétique fort tel qu'un téléviseur, un réfrigérateur, un moteur ou un grand haut-parleur audio.
- Évitez de déplacer l'ordinateur abruptement d'un endroit froid à un endroit chaud. Une différence de température de plus de 10 °C (18 °F) peut causer de la condensation à l'intérieur de l'unité, qui à son tour peut endommager les supports de stockage.

Consignes générales

- Ne placez pas d'objets lourds sur l'ordinateur car ceci peut endommager l'affichage.
- Pour éviter d'endommager l'écran, ne le touchez pas avec un objet pointu.
- La rémanence d'image sur l'écran LCD se produit si un motif reste affiché à l'écran pendant une durée prolongée. Vous pouvez éviter ce problème en limitant l'affichage de contenus statiques sur le moniteur. Il est conseillé d'utiliser un économiseur d'écran ou d'éteindre le moniteur lorsque vous ne l'utilisez pas.
- Pour maximiser la vie du rétroéclairage de l'affichage, réglez le rétroéclairage pour qu'il s'éteigne automatiquement via la gestion de l'alimentation.

Consignes de nettoyage

- Ne nettoyez jamais l'ordinateur en marche.
- Utilisez un chiffon doux et pelucheux pour essuyer les surfaces extérieures de l'ordinateur.
- Si de l'eau ou du liquide a été renversé sur l'ordinateur, essuyez jusqu'au séchage.
- Si l'ordinateur est mouillé là où la température est de 0 °C (32 °F) ou moins, des dégâts dus au gel peuvent survenir. Assurez-vous de sécher l'ordinateur s'il est humide.

Consignes relatives au bloc batterie

- Pour charger le bloc batterie, reliez l'adaptateur CA à l'ordinateur et à une prise secteur. L'indicateur de batterie sur l'ordinateur s'illumine en ambre pour indiquer que la charge est en cours. Quand la batterie est entièrement chargée, l'indicateur de batterie s'illumine en vert.
- Rechargez le bloc batterie quand il est presque déchargé. Lors de la recharge, assurez-vous que le bloc batterie est entièrement chargé. Ce faisant, vous pouvez éviter de faire du tort au bloc batterie.
- Le bloc batterie est un produit consommable et les conditions suivantes raccourcissent sa vie :
 - une charge fréquente du bloc batterie
 - lors de l'utilisation, de la charge ou du stockage à des températures trop élevées
- Pour éviter d'accélérer la détérioration du bloc batterie, prolongeant de ce fait sa vie utile, réduisez au minimum le nombre de fois où vous le chargez pour ne pas augmenter fréquemment sa température interne.
- Chargez le bloc batterie dans une plage de températures de 10 °C ~ 30 °C (50 °F ~ 86 °F). Une température environnante plus élevée provoque une augmentation de la température du bloc batterie. Évitez de charger le bloc batterie à l'intérieur d'un véhicule fermé et par temps chaud. En outre, la charge ne commence pas si le bloc batterie n'est pas dans la plage de température ambiante permise.
- Il est conseillé de ne pas charger le bloc batterie plus d'une fois par jour.
- Il est conseillé de charger le bloc batterie avec l'ordinateur éteint.
- Pour maintenir l'efficacité de fonctionnement du bloc batterie, stockez-le dans un endroit sombre et frais hors de l'ordinateur et avec une charge résiduelle de 30% ~ 40%.
- Consignes importantes lors de l'utilisation du bloc batterie. Quand vous installez ou enlevez le bloc batterie, prenez note de ce qui suit :
 - évitez d'installer ou d'enlever le bloc batterie quand l'ordinateur est en mode Veille. Le fait d'enlever brusquement le bloc batterie peut causer la perte de données ou une instabilité de l'ordinateur.
 - évitez de toucher les bornes du bloc batterie sinon des dégâts pourraient se produire, entraînant de ce fait un fonctionnement incorrect, ainsi que pour l'ordinateur. La tension d'entrée de l'ordinateur et la température environnante affectent directement le temps de charge et de décharge du bloc batterie :

- le temps de charge est prolongé quand l'ordinateur est mis en marche. Pour raccourcir le temps de charge, il est recommandé de placer l'ordinateur en mode de veille ou de veille prolongée.
- une basse température prolonge le temps de charge et raccourcit aussi le temps de décharge.

- Lorsque vous utilisez la batterie dans un environnement de très basse température, vous pouvez rencontrer une autonomie raccourcie et une mauvaise indication de niveau batterie. Ce phénomène provient des caractéristiques chimiques des batteries. La température de fonctionnement approprié pour la batterie est de -10 °C ~ 50 °C (14 °F ~ 122 °F).
- Ne jamais laissez le bloc batterie dans l'entreposage plus de 6 mois sans le recharger.

Consignes relatives à l'écran tactile

- Utilisez le doigt ou le stylet sur l'affichage. L'utilisation d'un objet pointu ou métallique autre que votre doigt ou le stylet pour écran tactile peut causer des éraflures et endommager l'affichage, causant de ce fait des erreurs.
- Utilisez un linge doux pour enlever la saleté sur l'affichage. La surface de l'écran tactile a un revêtement de protection spécial qui empêche la saleté de s'y coller. En n'utilisant pas un linge doux, vous pouvez endommager le revêtement de protection spécial à la surface de l'écran tactile.
- Coupez le courant de l'ordinateur pour nettoyer l'affichage. Le nettoyage de l'affichage avec l'alimentation en marche peut causer un mauvais fonctionnement.
- Ne pas employer de force excessive sur l'affichage. Évitez de placer des objets au-dessus de l'affichage car ceci peut casser le verre et endommager de ce fait l'affichage.
- En cas de températures basses et élevées (inférieures à 5 °C / 41 °F et supérieures à 60 °C / 140 °F), l'écran tactile peut avoir un temps de réponse plus lent ou enregistrer l'appui au mauvais endroit. Le fonctionnement retourne à la normale après retour à la température ambiante.
- Lorsqu'il existe une incompatibilité entre le positionnement du stylet sur l'écran et le positionnement indiqué du pointeur à l'écran, utilisez l'utilitaire de calibrage pour recalibrer l'écran tactile.

Consignes de sécurité

À propos de la batterie

Si la batterie est mal manipulée, elle peut provoquer un incendie, de la fumée ou une explosion et sa fonctionnalité en sera gravement altérée. Les instructions de sécurité indiquées ci-dessous doivent être respectées.

Danger

- N'immergez pas la batterie dans un liquide tel que de l'eau, de l'eau de mer ou du soda.
- Ne chargez/déchargez pas et ne placez pas la batterie dans des lieux où la température est élevée (plus de 80 °C / 176 °F), comme à proximité d'un feu, d'un radiateur, dans une voiture à la lumière directe du soleil, etc.
- N'utilisez pas de chargeurs non autorisés.
- Ne forcez pas une charge inversée ou un branchement inversé.
- Ne branchez pas la batterie à une prise CA (prise secteur) ou une prise de voiture.
- N'adaptez pas la batterie à des applications non spécifiées.
- Ne court-circuitez pas la batterie.
- Ne faites pas tomber et ne soumettez pas la batterie à des impacts.
- N'enfoncez pas de clou dans la batterie et ne la frappez pas avec un marteau.
- Ne soudez pas directement la batterie.
- Ne démontez pas la batterie.
- Maintenez la batterie à l'écart d'une pression d'air extrêmement basse, sous peine de provoquer une explosion ou une fuite de liquide ou de gaz inflammable.

Avertissement

- Maintenez la batterie à l'écart des enfants en bas âge.
- Arrêtez d'utiliser la batterie si vous remarquez des anomalies telles qu'une odeur anormale, de la chaleur, des déformations ou une décoloration.
- Interrompre le chargement si le processus de chargement ne peut pas être terminé.
- En cas de fuite de la batterie, maintenez la batterie à l'écart des flammes et ne la touchez pas.
- Emballez bien la batterie si vous devez la transporter.

Attention

- N'utilisez pas la batterie en cas de présence d'électricité statique (plus de 100 V) car cela pourrait endommager son circuit de protection.
- Lorsque des enfants utilisent le système, leurs parents ou des adultes doivent s'assurer qu'ils utilisent correctement le système et la batterie.
- Maintenez la batterie à l'écart des matières inflammables pendant le chargement et le déchargement.
- Si des fils conducteurs ou des objets métalliques sortent de la batterie, vous devez les confiner et les isoler complètement.

Textes de mise en garde concernant les batteries en lithium

ATTENTION : Il y a danger d'explosion s'il y a un remplacement incorrect de la batterie. Remplacer uniquement avec une batterie du même type ou d'un type équivalent recommandé par le constructeur. Mettre au rebut les batteries usagées conformément aux instructions du fabricant.

Textes de mise en garde concernant les piles bouton

AVERTISSEMENT



- **RISQUE D'INGESTION** : Ce produit contient une pile cellulaire ou une pile bouton.
- **LA MORT** ou des blessures graves peuvent survenir en cas d'ingestion.
- Une pile cellulaire ou une pile bouton avalée peut provoquer des **brûlures chimiques internes** en moins de **2 heures**.
- **CONSERVEZ** les piles neuves et usagées **HORS DE PORTÉE DES ENFANTS**.
- **Consultez immédiatement un médecin** en cas de soupçon qu'une pile a été avalée ou insérée dans une partie du corps.

- La pile bouton ne peut pas être remplacée par l'utilisateur. Elle doit être remplacée dans l'un des centres de service agréés Getac.
- Retirez et recyclez ou jetez immédiatement les piles usagées conformément aux réglementations locales. Et conservez-les hors de portée des enfants. Ne jetez PAS les piles avec les ordures ménagères et ne les incinerez pas.
- Même usagées les piles peuvent provoquer des blessures graves, voire la mort.
- Appelez un centre antipoison local afin d'obtenir des informations sur le traitement.
- Type de pile : CR2016
- Tension nominale de la pile : 3 V
- Les piles non rechargeables ne doivent en aucun cas être rechargées.
- Ne forcez pas la décharge, la recharge, le démontage, la chaleur au-dessus de 60 °C (140 °F) ou l'incinération. Cela pourrait entraîner des blessures dues à un dégazage, une fuite ou une explosion, entraînant des brûlures chimiques.
- Assurez-vous que les piles sont installées selon la bonne polarité (+ et -).
- Ne mélangez pas des piles anciennes et neuves, des marques ou des types de piles différents, par exemple des piles alcalines, carbone-zinc ou rechargeables.
- Retirez et recyclez ou éliminez immédiatement les piles des équipements non utilisés pendant une période prolongée, conformément aux réglementations locales.
- Sécurisez toujours complètement le logement à piles. Si le logement à piles ne se ferme pas correctement, arrêtez d'utiliser le produit, retirez les piles et conservez-les hors de portée des enfants.

A propos de l'adaptateur CA

- Utilisez seulement l'adaptateur CA inclus avec votre ordinateur. L'utilisation de tout autre type de l'adaptateur CA risque d'entraîner un dysfonctionnement et/ou un danger.
- Si le cordon d'alimentation CA est muni d'une fiche de mise à la terre/masse, branchez toujours le cordon dans une prise de courant avec mise à la terre/masse. Ne désactivez pas la broche de terre/masse de la fiche/cordon.
- Ne pas utiliser l'adaptateur CA dans un environnement très humide. Ne jamais toucher l'adaptateur CA quand vous avez les mains ou les pieds mouillés.
- Laisser une ventilation adéquate autour de l'adaptateur CA quand vous l'utilisez pour alimenter le dispositif ou charger la batterie. Ne pas recouvrir l'adaptateur CA avec du papier ou des objets susceptibles d'affecter son refroidissement. Ne pas utiliser l'adaptateur CA quand il se trouve dans un étui de transport.
- Connecter l'adaptateur CA à une alimentation adéquate. Les spécifications sur la tension et la mise à la terre se trouvent sur la housse et/ou l'emballage du produit.
- Ne pas utiliser l'adaptateur CA si le cordon d'alimentation est endommagé.
- Ne pas essayer de réparer cet appareil. Il ne contient aucun élément réparable. Remplacer l'appareil si il est endommagé ou si il a été soumis à une humidité excessive.

Problèmes de température

Dans le cadre d'une utilisation normale, votre appareil peut chauffer de façon considérable. Il est conforme aux limites de température de surface accessible à l'utilisateur définies par les normes internationales de sécurité. Néanmoins, un contact régulier et prolongé avec des surfaces chaudes peut s'avérer désagréable, voire provoquer des blessures. Pour minimiser les risques potentiels liés à la chaleur, respectez les précautions suivantes :

- Conservez votre appareil et son adaptateur CA dans un endroit bien aéré en cours d'utilisation ou de charge. Veillez à ce que l'air puisse librement circuler en dessous et autour de l'appareil.
- Faites preuve de bon sens pour éviter les situations dans lesquelles votre peau se retrouverait en contact avec l'appareil ou son adaptateur CA en cours de fonctionnement ou lorsqu'il est relié à une source d'alimentation. Par exemple, ne dormez pas avec votre appareil ou son adaptateur CA, ne le placez pas sous une couverture ou un oreiller, et évitez tout contact entre votre corps et votre appareil lorsque l'adaptateur CA est relié à une source d'alimentation. Soyez particulièrement vigilant si vous présentez un trouble physique affectant votre capacité à détecter la chaleur sur votre peau.
- En cas d'utilisation prolongée de votre appareil, sa surface peut devenir très chaude. Même si la température ne semble pas chaude au toucher, un contact physique prolongé avec l'appareil, par exemple si vous l'utilisez en le posant sur vos genoux, peut provoquer des brûlures superficielles de la peau.

- Si votre appareil est posé sur vos genoux et que la sensation de chaleur devient inconfortable, déplacez l'appareil et posez-le sur une surface de travail adaptée.
- Ne placez jamais votre appareil ou son adaptateur CA sur un meuble ou toute autre surface qui pourrait être endommagée par la chaleur générée par la base de votre appareil ou la surface de l'adaptateur secteur durant une utilisation normale.

ENERGY STAR



ENERGY STAR® est un programme du gouvernement qui offre aux entreprises et aux consommateurs des solutions écoénergétiques, facilitant les économies tout en protégeant l'environnement pour les générations futures.

Veuillez faire référence aux informations connexes à ENERGY STAR® à partir de <http://www.energystar.gov>.

En tant que partenaire ENERGY STAR®, Getac Technology Corporation a déterminé que ce produit était conforme aux directives ENERGY STAR® relatives à l'efficacité énergétique.

Tous les produits Getac avec le logo ENERGY STAR® sont conformes à la norme ENERGY STAR®, et la fonctionnalité de gestion de l'alimentation est activée par défaut. Les produits Getac portant le label ENERGY STAR® sont listés sur le site Web de l'EPA.

<https://www.energystar.gov/products>

Informations réglementaires

CE Getac déclare par la présente que cet appareil est conforme aux critères essentiels et autres clauses pertinentes de la directive 2014/53/EU. La déclaration de conformité de l'UE peut être téléchargée à partir du site internet suivant :

<https://support.getac.com/Portal/Page/879>

Cet appareil est réservé à un usage en intérieur lors du fonctionnement sur la gamme des fréquences de 5150 à 5350 MHz.

Nom de la compagnie	Getac Technology GmbH.
Adresse	Kanzlerstrasse 4 40472 Dusseldorf, Germany
Téléphone	+49 (0) 211-984819-0

RoHS EU

Les produits Getac sont conformes aux exigences de la directive 2011/65/UE relative à la restriction de l'utilisation de certaines substances dangereuses dans les équipements électriques et électroniques. Pour plus d'informations sur la directive RoHS, consultez le site Web :

<https://www.getac.com/us/environment/>



Waste Electrical and Electronic Equipment (WEEE)
Ce symbole signifie que, conformément aux lois et aux réglementations locales, votre produit doit être jeté séparément des déchets ménagers. Lorsque ce produit atteint la fin de son cycle de vie, apportez-le à un point de collecte désigné par les autorités locales. Le recyclage approprié de votre produit protège la santé humaine et l'environnement.



Directive sur les piles - Informations pour les utilisateurs
Dans l'Union européenne, cette étiquette indique que les piles de ce produit doivent être collectées séparément et ne doivent pas être jetées avec les déchets ménagers. Les substances contenues dans les piles peuvent avoir un impact négatif sur la santé et l'environnement et vous avez un rôle à jouer dans le recyclage des piles usagées, contribuant ainsi à la protection, la préservation et l'amélioration de la qualité de l'environnement.



FR
Cet appareil, ses accessoires, cordons et batteries se recyclent

À DÉPOSER EN MAGASIN À DÉPOSER EN DÉCHÈTERIE

OU

Points de collecte sur www.quefairedemesdechets.fr
Privilégiez la réparation ou le don de votre appareil !

Français

Per iniziare Disimballaggio

Tablet PC UX10	Documenti
Adattatore CA	Cavo di alimentazione
Batteria	Stilo
	Laccio



Installazione della scheda micro-SIM (opzionale)

1. Rimuovere una vite per staccare la piccola piastra metallica che copre il socket della scheda micro-SIM.

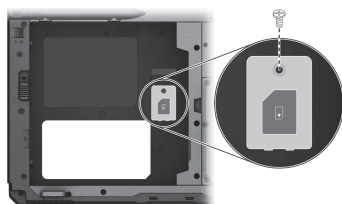

Italiano

2. Far scorrere il coperchio del socket verso la direzione di sblocco (🔓) e aprire il coperchio.
3. Osservando l'orientamento, inserire la scheda micro-SIM nel socket.

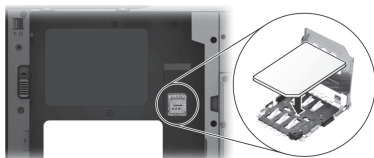

4. Chiudere il coperchio e farlo scorrere nella posizione di blocco (🔒).
5. Rimontare la piastra metallica e fissarla con la vite precedentemente rimossa.

Installazione delle batteria

1. Con la batteria orientata correttamente, collegare il lato del connettore al vano batterie tenendola inclinata (❶), quindi premere l'altro lato (❷). Il gancio di rilascio della batteria si blocca automaticamente.

2. Far scorrere il blocco di sicurezza in posizione di blocco (🔒).

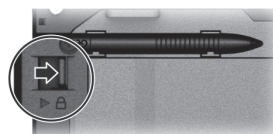

AVVERTENZA: Assicurarsi che il blocco di sicurezza sia bloccato correttamente, e che non si veda la parte inferiore di colore rosso.

Collegamento dell'alimentazione CA e accensione del computer

È necessario utilizzare l'alimentazione CA al primo avvio del computer.

1. Collegare l'adattatore CA come mostrato di seguito.

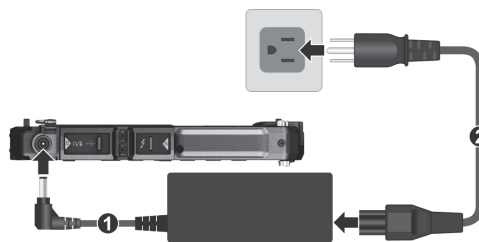

NOTA: Il tipo di cavo di alimentazione varia a seconda dei Paesi.

2. Premere il pulsante di accensione (⏻) per avviare il vostro computer.
3. La prima volta che si accende il computer, si avvierà la procedura guidata di installazione. Seguire le istruzioni su schermo per completare l'operazione.

Toccare il touchscreen con il dito per comunicare con il computer.

Un'occhiata al computer

Componenti della parte anteriore

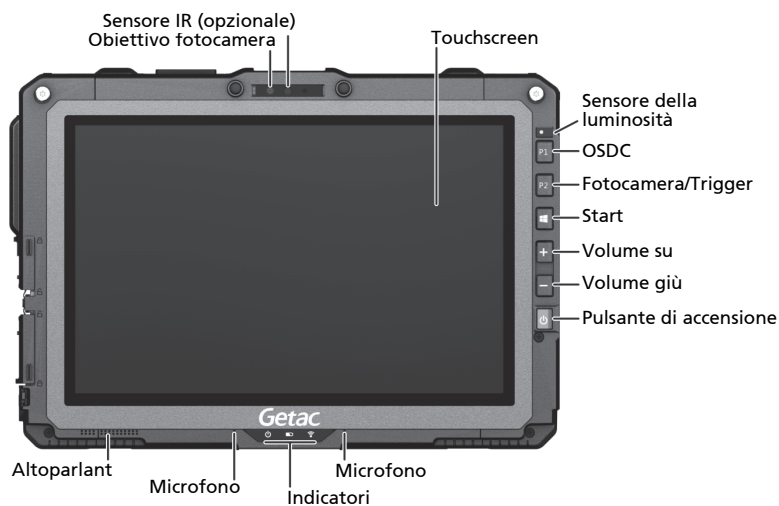

Componenti della parte posteriore

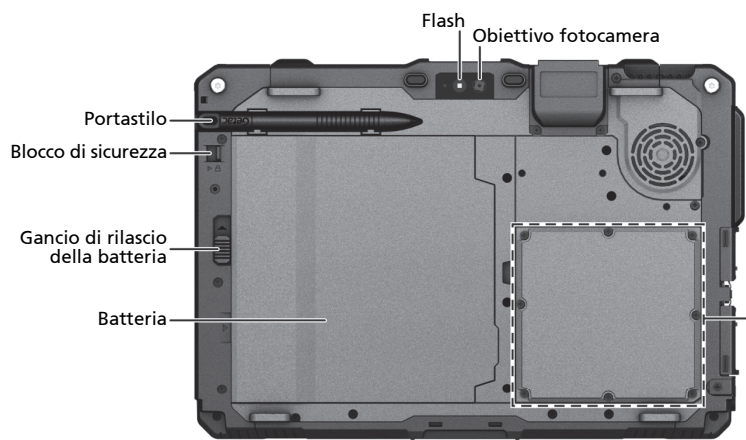

Alcuni modelli dispongono di uno dei componenti che seguono.

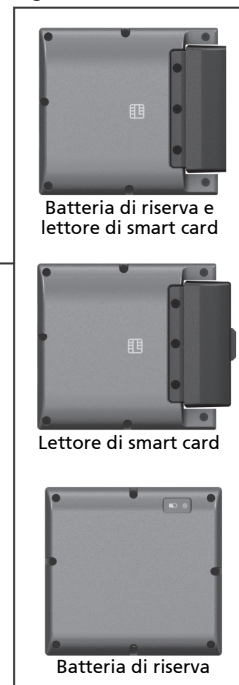

Italiano

Componenti dei lati sinistro e destro

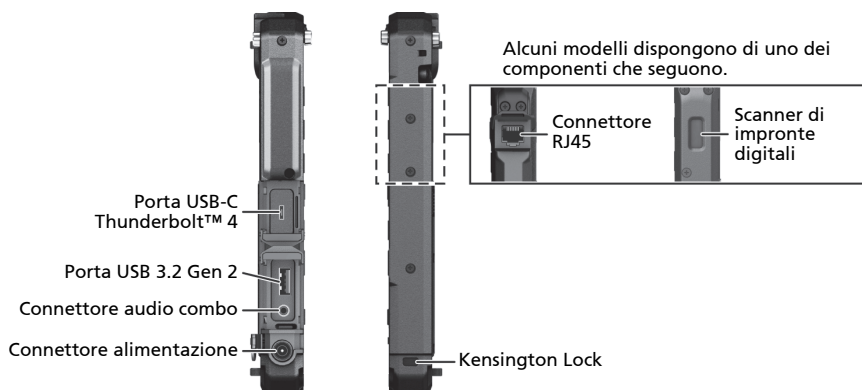

Componenti del lato superiore (Uno dei seguenti a seconda del modello)

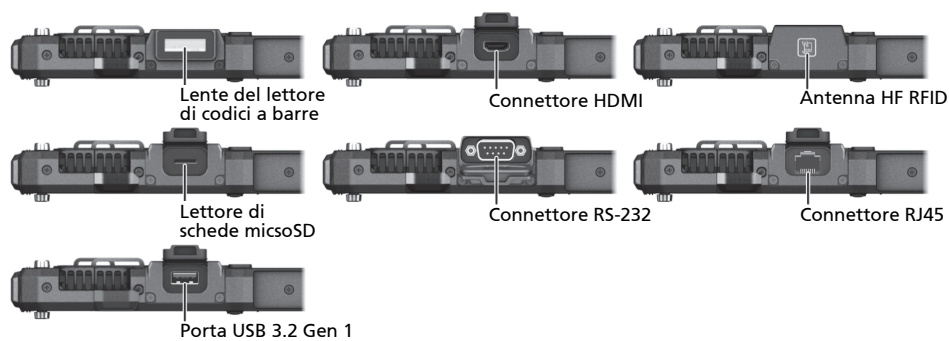

Italiano

Componenti del lato inferiore

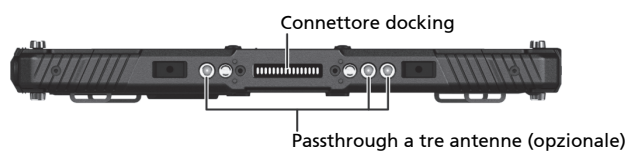

Ripristino del sistema

Uso di Windows RE

Windows dispone di un ambiente di ripristino (Windows RE) che fornisce strumenti di ripristino, riparazione e risoluzione dei problemi. Questi strumenti sono indicati come "Opzioni di avvio avanzate". È possibile accedere a queste opzioni selezionando **Start** → **Impostazioni** → **Aggiornamento e sicurezza** → **Ripristino** (per Windows 10) o **Start** → **Impostazioni** → **Sistema** → **Ripristino** (per Windows 11). (Fare riferimento al sito Microsoft per ulteriori informazioni).

NOTA: Se il computer non si avvia in Windows, è possibile accedere a Opzioni di avvio avanzate eseguendo l'utilità di Setup del BIOS e selezionando **Advanced** → **Windows RE**.

Uso di Partizione di ripristino

Se necessario, è possibile ripristinare le impostazioni predefinite del sistema Windows utilizzando la funzione "recovery partition (Partizione di ripristino)". (Per ulteriori informazioni, consultare il Manuale utente).

Altre informazioni

Per le informazioni complete sul prodotto, consultare il Manuale utente (nel formato PDF) sul desktop di Window. È possibile scaricare il manuale e i driver più aggiornati accedendo al sito web Getac su <https://support.getac.com/Portal/Page/892>.

Cura del computer

Linee guida sul collocamento

- Per avere una prestazione ottimale, usare il computer dove la temperatura consigliata è tra -15 °C (5 °F) e 55 °C (131 °F). (La temperatura d'esercizio reale dipende dalle specifiche del prodotto.)
- Evitare di posizionare il computer in un luogo soggetto a umidità elevata, temperature estreme, vibrazioni meccaniche o molta polvere. L'utilizzo del computer in ambienti estremi per periodi prolungati può comportare il deterioramento e una vita più breve del prodotto.
- Non è consentito l'utilizzo in ambienti dove è presente polvere metallica.
- Collocare il computer su una superficie piatta e stabile. Un forte impatto se fatto cadere o un urto possono danneggiare il computer.
- Non coprire né bloccare i fori di ventilazione esterni del computer. Ad esempio, non porre

il computer su letti, divani, tappetini o superfici simili. Diversamente, può verificarsi surriscaldamento che può provocare danni al computer.

- Dato che il computer può diventare molto caldo durante l'uso, tenerlo lontano dagli oggetti vulnerabili al calore.
- Tenere il computer ad almeno 13 cm (5 pollici) dagli apparecchi elettrici che possono generare un forte campo magnetico, come TV, frigoriferi, motori o un grande speaker audio.
- Evitare di spostare troppo velocemente il computer da un luogo freddo a uno caldo. Una differenza di temperatura di oltre 10 °C (18 °F) può causare condensa all'interno dell'unità, provocando danni ai supporti di archiviazione.

Linee guida generali

- Non posizionare oggetti pesanti sulla parte superiore del computer quando viene chiuso in quanto il display potrebbe rovinarsi.
- Per evitare danni allo schermo, non toccarlo con oggetti appuntiti.
- Il fenomeno di "burn-in" o ghosting delle immagini sul display LCD si verifica quando sullo schermo è visualizzata la stessa immagine per periodi prolungati. Il problema può essere evitato limitando la quantità di immagini statiche sullo schermo. Si raccomanda di usare uno screen saver o di spegnere il display quando non è in uso.
- Per massimizzare la vita utile della retroilluminazione del monitor, lasciare che si spenga in automatico in base alle impostazioni di risparmio energetico.

Linee guida sulla pulizia

- Non pulire mai il computer mentre è acceso.
- Usare un panno morbido e privo di lanugine per pulire le superfici esterne del computer.
- Se sul computer è versata dell'acqua o del liquido, asciugare e pulire non appena possibile.
- Se il computer diventa umido quando la temperatura raggiunge gli 0 °C (32 °F) o meno, possono verificarsi danni da congelamento. Accertarsi di aver asciugato il computer bagnato.

Linee guida sulla batteria

- Per caricare la batteria, connettere l'adattatore CA al computer e a una presa elettrica. L'indicatore di batteria sul computer si illumina di giallo ad indicare che la carica è in corso. Quando la batteria è completamente carica, il relativo indicatore luminosi di verde.
- Ricaricare la batteria quando è quasi scarica. Accertarsi che l'operazione di ricarica arrivi a completamento. In questo modo si può evitare di danneggiare la batteria.
- La batteria è un prodotto consumabile e le seguenti condizioni accorceranno la sua vita utile:
 - ricarica frequente della batteria
 - utilizzo, caricamento o conservazione della batteria alle alte temperature
- Per evitare di accelerare il deterioramento della batteria e prolungare così la sua vita utile, ridurre al minimo il numero di ricariche per non aumentare troppo di frequente la sua temperatura interna.
- Caricare la batteria in un intervallo di temperature tra i 10 °C ~ 30 °C (50 °F ~ 86 °F). Un ambiente con alte temperature farà riscaldare la batteria. Evitare di caricare la batteria all'interno di un veicolo chiuso e quando ci sono alte temperature. Inoltre, la ricarica non inizierà se la batteria non si trova nella gamma di temperature consentite.
- Si consiglia di non ricaricare la batteria più di una volta al giorno.
- Si consiglia di caricare la batteria quando il computer è spento.
- Per mantenere l'efficienza operativa della batteria, conservarla al riparo dalla luce, una volta estratta dal computer e con una carica rimanente del 30 ~ 40%.
- Importanti linee guida durante l'utilizzo della batteria. Quando la batteria viene installata o tolta, rispettare quanto segue:
 - evitare di installare o rimuovere la batteria quando il computer è in modalità Sospensione. Una rimozione improvvisa della batteria può causare la perdita di dati, oppure il computer potrebbe diventare instabile.
 - evitare di toccare i terminali della batteria per non causare danni, e di conseguenza un funzionamento scorretto della stessa o del computer.

La tensione d'ingresso del computer e la temperatura circostante influenzeranno direttamente il tempo di carica e scarica della batteria:

 - il tempo di carica verrà prolungato quando il computer è acceso. Per accorciare il tempo

di carica, si consiglia di mettere il computer in modalità sospensione o ibernazione.

- una bassa temperatura prolungherà il tempo di carica e accelererà il tempo in cui essa si scarica.
- Usando l'alimentazione della batteria in un ambiente con temperature estremamente basse, è possibile riscontrare tempi operativi accorciati e una lettura del livello della batteria non corretta. Questo fenomeno è dovuto alle caratteristiche chimiche delle batterie. La temperatura adeguata d'esercizio per la batteria è -10 °C ~ 50 °C (14 °F ~ 122 °F).
- Non lasciare il pacco batteria immagazzinato per più di sei mesi senza ricaricarlo.

Linee guida del touchscreen

- Usare il dito oppure lo stilo. L'utilizzo di un oggetto metallico diverso dal dito o dallo stilo può provocare graffi e danneggiare il display, e di conseguenza causare errori.
- Per togliere un panno dal monitor usare un panno umido. La superficie del touchscreen ha un rivestimento protettivo speciale che evita che lo sporco si attacchi ad esso. Il mancato uso di un panno morbido può danneggiare lo speciale rivestimento protettivo sulla superficie del touchscreen.
- Spegnerne l'alimentazione durante la pulizia del display. La pulizia del monitor quando il computer è alimentato può causare un funzionamento non corretto.
- Non applicare forza eccessiva sul monitor. Evitare di spostare il computer mentre viene tenuto fermo o viene ruotato il monitor. Evitare di posizionare oggetti sulla parte superiore del monitor in quanto questo può causare la rottura del vetro e quindi danni al display.
- A temperature basse e alte (inferiori a 5 °C / 41 °F e superiori a 60 °C / 140 °F), il touchscreen potrebbe avere tempi di risposta più lenti o registrare il tocco nella posizione errata. Torna alla normalità una volta ripristinata la temperatura ambiente.
- Quando vi è un'evidente discrepanza tra il posizionamento dello stilo sullo schermo e la posizione dell'indicatore, utilizzare l'utilità di calibrazione per ricalibrare il touchscreen.

Avvisi di sicurezza

Informazioni sulla batteria

Se la batteria non viene maneggiata correttamente, potrebbe causare incendi, fumo o esplosioni e la funzionalità della batteria viene gravemente danneggiata. Osservare le istruzioni di sicurezza elencate di seguito.

Pericolo

- Non immergere la batteria in liquidi quali acqua, acqua di mare o soda.
- Non caricare/scaricare o collocare la batteria in luoghi ad alta temperatura (oltre 80 °C/176 °F), ad esempio accanto a fuoco, stufe, in auto alla luce solare diretta, ecc.
- Non utilizzare caricatori non autorizzati.
- Non forzare una carica inversa o un collegamento inverso.
- Non collegare la batteria con una spina CA (presa) o presa per auto.
- Non adattare la batteria ad applicazioni non specificate.
- Non cortocircuitare la batteria.
- Non far cadere e non sottoporre a urti la batteria.
- Non penetrare con un'unghia e non colpire con un martello.
- Non saldare direttamente la batteria.
- Non smontare la batteria.
- Tenere la batteria lontano da un ambiente a pressione dell'aria estremamente bassa poiché potrebbe provocare un'esplosione o la perdita di liquido o gas infiammabili.

Avvertenza

- Tenere la batteria lontano dai bambini.
- Cessare di utilizzare la batteria se sono presenti anomalie evidenti quali odori anomali, calore, deformità o scolorimento.
- Arrestare la carica se non è possibile terminare la procedura di carica.
- In caso di perdite dalla batteria, tenerla lontano dalle fiamme e non toccarla.
- Imballare saldamente la batteria durante il trasporto.

Attenzione

- Non utilizzare la batteria in presenza di elettricità statica (superiore a 100 V) che potrebbe danneggiare il circuito di protezione della batteria.

- Quando i bambini utilizzano il sistema, i genitori o gli adulti devono assicurarsi di utilizzare correttamente il sistema e la batteria.
- Tenere la batteria lontano da materiali infiammabili durante la carica e la scarica.
- Se i fili o gli oggetti metallici fuoriescono dalla batteria, è necessario sigillarli e isolarli completamente.

Testi di avviso relativi alle batterie al litio

ATTENZIONE: Se la batteria non viene sostituita correttamente potrebbero verificarsi esplosioni. Sostituire la batteria solo con lo stesso tipo di batteria consigliato dal produttore o con un tipo equivalente. Smaltire le batterie usate secondo le istruzioni del produttore.

Testi di avviso relativi alle batterie a bottone

 **AVVERTIMENTO**



- **PERICOLO DI INGESTIONE:** Questo prodotto contiene una batteria a bottone o a moneta.
- In caso di ingestione, si può verificare **MORTE** o lesioni gravi.
- Una batteria a bottone o a moneta ingerita può causare **ustioni chimiche interne in sole 2 ore**.
- **TENERE** le batterie nuove e usate **LONTANO DALLA PORTATA DEI BAMBINI**.
- **Consultare immediatamente un medico** se si sospetta che una batteria sia stata ingerita o inserita all'interno di qualsiasi parte del corpo.

- La batteria a bottone non è sostituibile dall'utente. Deve essere sostituito dai centri assistenza autorizzati Getac.
- Rimuovere e riciclare o smaltire immediatamente le batterie usate secondo le normative locali e tenere lontano dalla portata dei bambini. **NON** smaltire le batterie nei rifiuti domestici né incenerirle.
- Anche le batterie usate possono causare lesioni gravi o mortali.

- Contattare un centro antiveleni locale per informazioni sul trattamento.
- Tipo di batteria: CR2016
- Tensione nominale della batteria: 3 V
- Le batterie non ricaricabili non devono essere ricaricate.
- Non forzare la scarica, la carica, lo smontaggio, il riscaldamento a temperatura superiore a 60 °C (140 °F) o l'incenerimento. Ciò potrebbe provocare lesioni dovute a sfiato, perdite o esplosioni con conseguenti ustioni chimiche.
- Assicurarsi che le batterie siano installate correttamente rispettando la polarità (+ e -).
- Non mischiare batterie vecchie e nuove, marche o tipi diversi di batterie, come batterie alcaline, zinco-carbone o ricaricabili.
- Rimuovere e riciclare o smaltire immediatamente le batterie dalle apparecchiature non utilizzate per un lungo periodo di tempo secondo le normative locali.
- Fissare sempre completamente il vano batterie. Se il vano batterie non si chiude in modo sicuro, cessare di utilizzare il prodotto, rimuovere le batterie e tenerle lontano dalla portata dei bambini.

Informazioni sull'adattatore CA

Italiano

- Usare solo l'adattatore CA in dotazione con il computer. L'utilizzo di un altro tipo di adattatore CA provocherà malfunzionamenti e/o pericoli.
- Se viene fornita una spina di collegamento con pin di terra sul cavo di alimentazione CA, inserire sempre il cavo in una presa con messa a terra. Non rimuovere il pin di messa a terra della spina/del cavo.
- Non usare l'adattatore CA in ambienti umidi. Non toccare mai l'adattatore CA quando si hanno mani o piedi umidi.
- Consentire una ventilazione adeguata attorno all'adattatore CA quando lo si usa per alimentare il dispositivo o caricare la batteria. Non coprire l'adattatore con carta o altri oggetti che ne possano ridurre il raffreddamento. Non usare l'adattatore CA mentre è in una borsa.
- Collegare l'adattatore CA a una sorgente di alimentazione corretta. I requisiti di tensione si trovano sulla custodia del prodotto e/o sulla confezione.
- Non usare l'adattatore CA se il cavo si dovesse danneggiare.
- Non tentare di riparare l'unità. All'interno non ci sono parti riparabili. Sostituire l'unità danneggiata o esposta a umidità eccessiva.

Problemi relativi al calore

Il dispositivo potrebbe riscaldarsi molto durante il normale utilizzo. È conforme ai limiti di temperatura della superficie accessibile all'utente definiti dagli International Standards for Safety. Tuttavia, il contatto prolungato con superfici calde per lunghi periodi di tempo potrebbe causare fastidio o lesioni. Per ridurre i potenziali problemi legati al calore, seguire queste linee guida:

- Tenere il dispositivo e il relativo adattatore CA in un'area ben ventilata quando è in uso o in fase di carica. Consentire un'adeguata circolazione dell'aria sotto e intorno al dispositivo.
- Usare il buon senso per evitare situazioni in cui la pelle è a contatto con il dispositivo o il suo adattatore CA quando è in funzione o collegato a una fonte di alimentazione. Ad esempio, non dormire accanto al dispositivo o al relativo adattatore CA, non posizionarlo sotto una coperta o un cuscino ed evitare il contatto tra il corpo e il dispositivo quando l'adattatore CA è collegato a una fonte di alimentazione. Prestare particolare attenzione in caso di condizioni fisiche che influenzano sulla capacità di rilevare calore contro il corpo.
- Se il dispositivo viene utilizzato per lunghi periodi, la sua superficie può diventare molto calda. Anche se la temperatura potrebbe non essere calda al tatto, se si mantiene il contatto fisico con il dispositivo per un lungo periodo, ad esempio se si appoggia il dispositivo sulle ginocchia, la pelle potrebbe subire lievi ustioni.
- Se il dispositivo è sulle ginocchia e il calore diventa fastidioso, rimuoverlo e posizionarlo su una superficie di lavoro stabile.
- Non posizionare mai il dispositivo o l'adattatore CA su mobili o altre superfici che potrebbero essere rovinate dall'esposizione al calore, poiché la base del dispositivo e la superficie dell'adattatore CA potrebbero aumentare di temperatura durante il normale utilizzo.

Informazioni normative



Getac con la presente dichiara che questo dispositivo è conforme ai requisiti essenziali e alle altre disposizioni pertinenti con la direttiva 2014/53/EU. Il testo completo della dichiarazione di conformità UE è disponibile all'indirizzo: <https://support.getac.com/Portal/Page/892>

Nome della ditta	Getac Technology GmbH.
Indirizzo	Kanzlerstrasse 4 40472 Dusseldorf, Germany
Telefono	+49 (0) 211-984819-0

Questo dispositivo è unicamente per uso interno, con una frequenza tra 5150 e 5350 MHz.

RoHS EU

I prodotti Getac soddisfano i requisiti della Direttiva 2011/65/UE sulla limitazione nell'utilizzo di alcune sostanze pericolose nelle apparecchiature elettriche ed elettroniche. Per ulteriori informazioni sulla Direttiva RoHS, visitare il sito web: <https://www.getac.com/us/environment/>



Waste Electrical and Electronic Equipment (WEEE)
Questo simbolo significa che secondo le leggi e le regolamentazioni locali il prodotto deve essere smaltito separatamente dai rifiuti domestici. Quando questo prodotto raggiunge la sua fine, consegnarlo ad un punto di raccolta designato dalle autorità locali. Il riciclo corretto del prodotto protegge la salute umana e l'ambiente.



Direttiva sulle batterie — Informazioni per gli utenti
Nell'Unione Europea, questa etichetta indica che le batterie di questo prodotto devono essere raccolte separatamente e non smaltite insieme ai rifiuti domestici. Le sostanze contenute nelle batterie possono avere un potenziale impatto sulla salute e sull'ambiente e l'utente ha un ruolo importante nel riciclaggio delle batterie di scarto, contribuendo così alla protezione, alla conservazione e al miglioramento della qualità dell'ambiente.

ENERGY STAR



ENERGY STAR® è un programma governativo che offre ai professionisti e ai privati soluzioni di efficienza energetica, rendendo semplice il risparmio economico e preservando l'ambiente per le future generazioni.

Per maggiori informazioni su ENERGY STAR®, consultare il sito <http://www.energystar.gov>.

In qualità di partner ENERGY STAR®, Getac Technology Corporation ha stabilito che i propri prodotti siano conformi alle linee guida ENERGY STAR® per una migliore efficienza energetica.

Tutti i prodotti Getac con logo ENERGY STAR® sono conformi allo standard ENERGY STAR® e la funzione di gestione dell'energia è abilitata per impostazione predefinita. I prodotti Getac qualificati ENERGY STAR® sono elencati sul sito web EPA.

<https://www.energystar.gov/products>

Перед началом работы

Распаковка

Планшетный компьютер UX10	
Адаптер переменного тока	Шнур сетевого питания
	
	Стилус
Аккумулятор	
	Фала крепления
	
	Документация

Установка micro-SIM-карты (опция)

1. Извлеките один винт, чтобы отсоединить небольшую металлическую пластину, закрывающую разъем для карты micro-SIM.

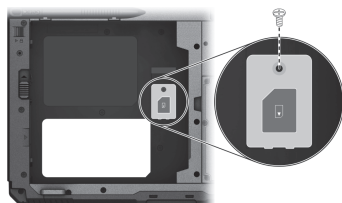

2. Сдвиньте крышку разъема в положение снятия блокировки (🔓) и откройте ее.
3. Вставьте карту micro-SIM в разъем в правильное положение.

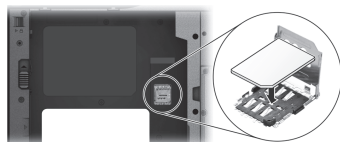

4. Закройте крышку и снова сдвиньте ее в положение блокировки (🔒).
5. Установите на место металлическую пластину и закрепите ранее извлеченным винтом.

Установка аккумуляторов

1. Соблюдая полярность аккумулятора, установите его в отсек аккумулятора под углом (1) и нажмите на противоположную сторону крышки отсека (2). Фиксатор аккумулятора должен автоматически защелкнуться.

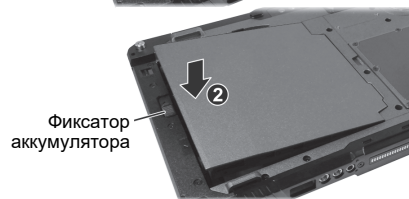
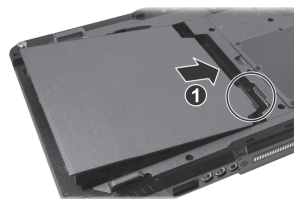

2. Сдвиньте защитный замок в положение блокировки (🔒).

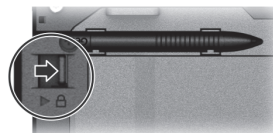

ОСТОРОЖНО: Убедитесь, что фиксатора правильно заблокирована, и ее нижняя красная часть не видна.

Подключение к сети переменного тока

Первое включение компьютера необходимо осуществлять, подключив его к электрической сети.

1. Подключите адаптер переменного тока, как показано ниже.

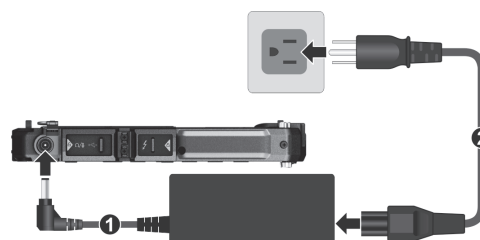

ПРИМЕЧАНИЕ: Тип шнура питания зависит от конкретной страны.

2. Нажмите кнопку питания (🔘).
3. При первом включении компьютера вы получите все необходимые указания по процедуре настройки. Далее следуйте экранному указанию.

Для взаимодействия с компьютером коснитесь пальцем сенсорного экрана.

Обзор компьютера

Передние элементы



Задние элементы

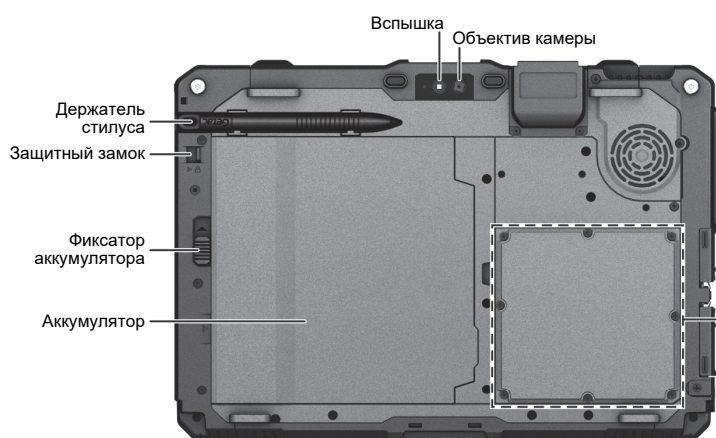

Избранные модели оснащены одним из приведенных ниже компонентов.

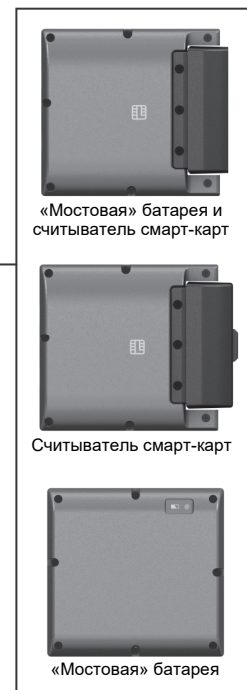

Русский

Элементы слева и справа

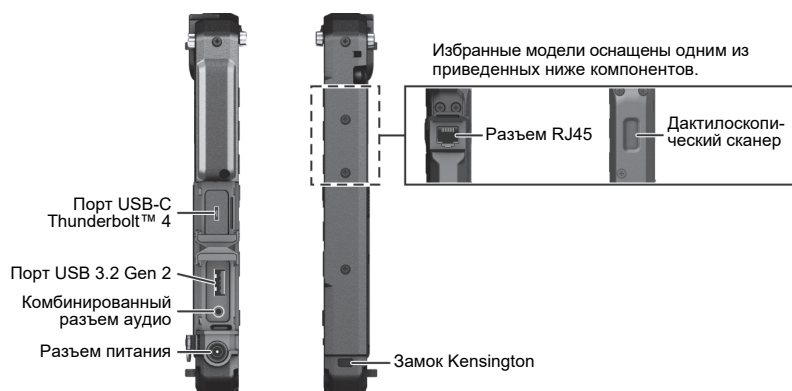

Верхние элементы (Один из приведенных ниже вариантов в зависимости от вашей модели)

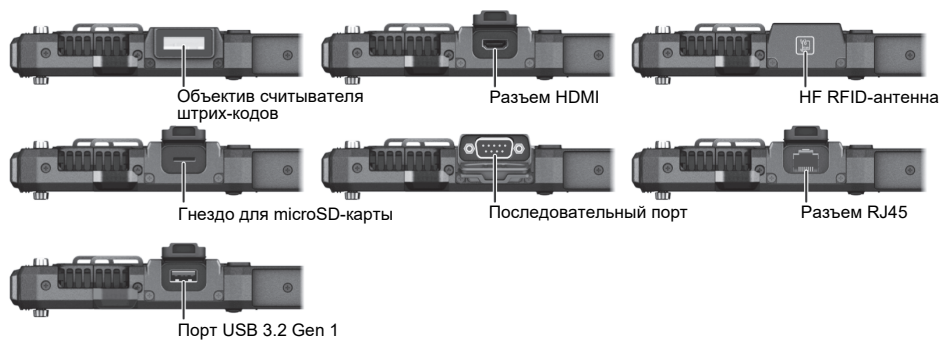

Русский

Нижние элементы

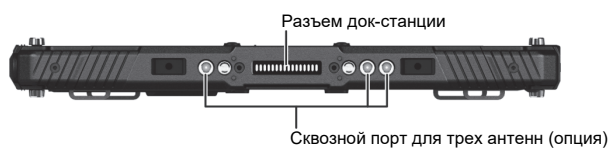

Восстановление системы

Использование Windows RE

В Windows предусмотрена среда восстановления (Windows RE), предоставляющая средства восстановления, исправления и устранения неполадок системы. Эти средства называются «Advanced Startup Options (Дополнительные параметры загрузки)». Для доступа к этим параметрам выберите пункты **Пуск** → **Параметры** → **Обновление & безопасность** → **Восстановление** (Windows 10) или **Пуск** → **Параметры** → **Система** → **Восстановление** (Windows 11). (Подробную информацию см. на вебсайте Microsoft.)

ПРИМЕЧАНИЕ: Если на компьютере не удастся запустить Windows, можно вызвать меню «Дополнительные параметры загрузки», открыв утилиту настройки BIOS и выбрав пункты **Advanced** → **Windows RE**.

Использование раздела восстановления

При необходимости можно восстановить исходное заводское состояние операционной системы Windows с помощью функции *Recovery partition* (Раздел восстановления). (Подробную информацию см. руководство пользователя.)

Дополнительная информация

Для получения подробной информации об изделии обратитесь к руководству пользователя (в формате PDF), приведенному на рабочем столе Windows. Последние версии руководства и драйверов можно загрузить с вебсайта Getac: <https://support.getac.com> → **Драйверы и документы**.

Обслуживание компьютера

Указания по размещению

- Для поддержания оптимальной производительности используйте компьютер в помещениях с рекомендуемой температурой от -15°C (5°F) до 55°C (131°F); реальная температура эксплуатации зависит от характеристик изделия.
- Не подвергайте компьютер воздействию высокой влажности, крайних температур, механических вибраций и сильного запыления. Использование компьютера в экстремальных условиях в течение длительного времени может привести к ухудшению характеристик и сокращению срока службы изделия.

- Применять в условиях присутствия в воздухе металлической пыли категорически запрещается.
- Размещайте компьютер на ровной устойчивой поверхности. Удары и сильные воздействия при падении могут привести к повреждению компьютера.
- Не перекрывайте щели и вентиляционные отверстия в корпусе компьютера. Например, не ставьте компьютер на кровать, диван, коврик и другие мягкие поверхности. Это может привести к перегреву и повреждению компьютера.
- Так как компьютер во время работы может сильно нагреваться, не используйте его вблизи предметов, чувствительных к высокой температуре.
- Держите компьютер на расстоянии, по меньшей мере, 13 см (5 дюймов) от электрооборудования, способного генерировать сильное магнитное поле, например, телевизоров, холодильников, двигателей или больших акустических динамиков.
- Не допускайте быстрого перемещения компьютера из холодного места в теплое. При разности температур более 10°C (18°F) это может привести к конденсации влаги внутри изделия и повреждению устройств хранения данных.

Общие указания

- Не помещайте на сложенный компьютер тяжелые предметы — это может привести к повреждению дисплея.
- Во избежание повреждения экрана не прикасайтесь к нему острыми предметами.
- Остаточное изображение на ЖК-экране возникает при длительном отображении на экране статичного изображения. Этой проблемы можно избежать, ограничивая объем выводимого на экран статичного содержимого. С этой целью рекомендуется пользоваться хранителем экрана или отключать дисплей, когда он не используется.
- Чтобы обеспечить максимальный срок службы подсветки дисплея, включите автовыключение экрана в настройках управления питанием.

Указания по чистке

- Не выполняйте чистку при включенном компьютере.
- Для протирания внешних поверхностей компьютера используйте мягкую безворсовую ткань.
- При попадании на компьютер воды или жидкостей, протрите его, чтобы осушить и очистить, если это возможно.

- Если компьютер окажется мокрым при температуре 0 °C (32 °F) или ниже, то замерзшая вода может повредить компьютер. Обязательно протирайте намокший компьютер.

Указания по обращению с аккумулятором

- Для зарядки аккумулятора подключите адаптер сетевого питания к компьютеру и электророзетке. В процессе зарядки индикатор заряда батареи на компьютере горит желтым светом. Во время зарядки компьютер рекомендуется выключать. После полной зарядки аккумулятора индикатор заряда батареи гаснет.
- Если аккумулятор разряжен, его требуется перезарядить. Перезаряжать аккумулятор требуется до его полной зарядки. Это помогает не допустить нарушения функционирования аккумулятора.
- Аккумулятор является расходуемым изделием, срок службы которого сокращают следующие факторы:
 - частая зарядка аккумулятора
 - эксплуатация, зарядка или хранение при высокой окружающей температуре
- Чтобы не допустить быстрого ухудшения характеристик аккумулятора и, таким образом, продлить срок его службы, постарайтесь минимизировать количество процедур перезарядки, и не допустить слишком частого повышения его внутренней температуры.
- Заряжайте аккумулятор при температуре 10 °C ~ 30 °C (50 °F ~ 86 °F). Более высокая окружающая температура может привести к чрезмерному повышению температуры аккумулятора. Не заряжайте аккумулятор в закрытом автомобиле или в жарких условиях. Кроме того, зарядку аккумулятора невозможно запустить вне допустимого температурного диапазона.
- Не рекомендуется заряжать аккумулятор чаще одного раза в день.
- Рекомендуется заряжать аккумулятор только при выключенном компьютере.
- Для сохранения эффективности работы аккумулятора, храните его при уровне заряда 30% ~ 40% в темном прохладном месте, предварительно вынув его из компьютера.
- Важные указания по использованию аккумулятора. При установке или извлечении аккумулятора соблюдайте следующие указания:
 - не устанавливайте и не извлекайте аккумулятор, когда компьютер находится в спящем режиме. Неожиданное извлечение аккумулятора может привести к потере данных или к нестабильной работе компьютера.

- не касайтесь контактов аккумулятора; это может привести к его повреждению и ненадлежащему функционированию аккумулятора и компьютера.

Входное напряжение компьютера и окружающая температура непосредственно влияют на время зарядки и разрядки аккумулятора:

- время зарядки увеличивается, когда компьютер включен. Для сокращения времени зарядки рекомендуется перевести компьютер в спящий режим или в режим пониженного энергопотребления;
- низкая температура увеличивает время зарядки, а также сокращает время разрядки.
- При использовании аккумуляторного питания при чрезмерно низкой окружающей температуре могут наблюдаться снижение времени работы, а также неверные показания уровня заряда батареи. Это явление связано с химическими характеристиками аккумулятора. Допустимый диапазон температуры эксплуатации аккумулятора: -10 °C ~ 50 °C (14 °F ~ 122 °F).
- Не оставляйте батарею в накопителе свыше шести месяцев без ее перезарядки.

Указания по работе с сенсорным экраном

- При работе с дисплеем пользуйтесь пальцем или стилусом для сенсорного экрана. Использование острых или металлических предметов вместо пальца или стилуса может привести к царапинам или повреждению дисплея и, таким образом, к ошибкам в работе.
- Для удаления загрязнений с дисплея используйте мягкую ткань. Поверхность сенсорного экрана имеет защитное покрытие, не допускающее прилипания грязи. Использование не мягкой ткани, а других материалов, может привести к повреждению защитного покрытия сенсорного экрана.
- Перед чисткой дисплея следует выключать компьютер. Чистка дисплея при включенном питании может привести к нарушению функционирования дисплея.
- Не прилагайте к дисплею чрезмерных усилий. Не перемещайте компьютер, держа его за дисплей или при незакрепленном дисплее. Не помещайте на дисплей какие-либо предметы — это может привести к разрушению стекла и повреждению дисплея.
- При очень низкой и очень высокой температуре (менее 5 °C / 41 °F и более 60 °C / 140 °F) сенсорный экран может реагировать медленнее или регистрировать касания в некорректных точках. После восстановления комнатной температуры он начнет работать нормально.

- При значительном несоответствии между положением стилуса на экране и указываемой позицией экранного курсора запустите утилиту калибровки и откалибруйте сенсорный дисплей.

Уведомления о безопасности

Аккумулятор

Нарушение правил эксплуатации аккумулятора может привести к пожару, задымлению или взрыву, а функциональность аккумулятора может значительно ухудшиться. Необходимо соблюдать приведенные ниже правила техники безопасности.

Опасно!

- Запрещается погружать аккумулятор в жидкости, такие как вода, морская вода или газированные напитки.
- Запрещается заряжать, разряжать, а также хранить аккумулятор при высоких температурах (более 80 °C, 176 °F), например, вблизи с источником огня, обогревателями, в автомобиле под прямым солнечным светом и т.п.
- Запрещается использовать неразрешенные зарядные устройства.
- Запрещается заряжать и подключать аккумулятор в обратной полярности.
- Запрещается подключать аккумулятор к вилке (или розетке) сети переменного тока, а также к автомобильным розеткам.
- Запрещается адаптировать аккумулятор для использования не по прямому назначению.
- Запрещается замыкать аккумулятор коротко.
- Запрещается ронять и подвергать аккумулятор воздействию ударов.
- Запрещается прокалывать аккумулятор (например, гвоздем) и подвергать ударам таких предметов, как молоток.
- Запрещается осуществлять пайку к контактам аккумулятора.
- Запрещается разбирать аккумулятора.
- Храните аккумулятор в местах, не подверженных сильному понижению атмосферного давления, так как это может привести к взрыву или утечке горючей жидкости или газа.

Предупреждения

- Храните аккумулятор в месте недоступном для детей.
- Прекратите использовать аккумулятор, если имеются признаки его повреждения, такие

как необычный запах, нагрев, деформации или обесцвечивание.

- Прекратите зарядку аккумулятора, если она не завершается в разумный срок.
- В случае протечки аккумулятора не подносите аккумулятор к источникам огня и не прикасайтесь к нему.
- Во время транспортировки тщательно упакуйте аккумулятор.

Внимание!

- Запрещается использовать аккумулятор в местах наличия статического электричества (более 100 В), которое может привести к повреждению защитной схемы аккумулятора.
- Если систему используют дети, родители или другие взрослые люди должны следить за корректным использованием системы и аккумулятора.
- В процессе зарядки и разрядки аккумулятор должен находиться вдали от горючих материалов.
- В случае отсоединения от аккумулятора проводов или металлических деталей их необходимо полностью запечатать и изолировать.

Предупреждения о литиевых аккумуляторах

ОСТОРОЖНО: Неправильная замена батареи может привести к взрыву. Батарею можно заменить только на батарею того же или аналогичного типа, рекомендованную производителем. Исползованные батареи следует утилизировать согласно инструкциям производителя.

Предупреждения о кнопочных батарейках

- Кнопочная батарейка не подлежит замене пользователем. Для замены обратитесь в авторизованный сервисный центр Getac.
- Извлеките отработанные батарейки и сразу утилизируйте их в соответствии с местными нормами. Храните в местах, недоступных для детей. ЗАПРЕЩАЕТСЯ бросать батарейки в огонь и утилизировать вместе с бытовыми отходами.
- Даже отработанные батарейки могут стать причиной серьезной травмы или смерти.
- Информацию о методах лечения можно получить в местном токсикологическом центре.
- Тип батареек: CR2016
- Номинальное напряжение батареек: 3 В
- Неперезаряжаемые батарейки не предназначены для повторной зарядки.

- Запрещается принудительно разряжать, заряжать, разбирать батарейки, нагревать их выше 60 °C (140 °F) и бросать в огонь. Несоблюдение этого требования может привести к травмам, вызванным утечкой газа или электролита, а также ожогам, вызванным взрывом.
- При установке батареек соблюдайте полярность (+ и -).
- Не используйте одновременно старые и новые батарейки, а также батарейки различных брендов и типов, например, щелочные, угольно-цинковые и аккумуляторные батарейки.
- Извлеките и сразу утилизируйте батарейки из оборудования, которое не используется в течение длительного времени. Соблюдайте требования местного законодательства.
- Всегда полностью закрывайте крышку батарейного отсека. Если крышка батарейного отсека плохо закрыта, прекратите использование устройства, извлеките батарейки и уберите их в место, недоступное для детей.



ПРЕДУПРЕЖДЕНИЕ



- **ОПАСНОСТЬ ПОПАДАНИЯ В ЖКТ:** Данное устройство содержит элементы питания кнопочного или дискового типа.
- Попадание в ЖКТ может вызвать **СМЕРТЬ** или серьезную травму.
- При проглатывании кнопочная или дисковая батарейка всего за **2 часа** может вызвать **Внутренние Химические Ожоги**.
- **ХРАНИТЕ** новые и отработанные батарейки **В МЕСТАХ, НЕДОСТУПНЫХ ДЛЯ ДЕТЕЙ**.
- При подозрении на проглатывание батарейки или ее попадание в организм иным способом **немедленно обратитесь к врачу**.

Русский

Адаптер переменного тока

- Используйте только адаптер переменного тока, входящий в комплект поставки компьютера. Использование адаптеров другого типа небезопасно и может привести к неправильной работе устройства.
- Если шнур питания оснащен контактом заземления, всегда подключайте шнур питания к заземленной электрической розетке. Запрещается разбирать контакт заземления вилки/шнура.
- Не подвергайте адаптер воздействию влаги. Не касайтесь адаптера, если у вас мокрые руки или ноги.
- Обеспечьте необходимую вентиляцию вокруг адаптера во время его использования для подключения устройства или зарядки батареи. Не накрывайте сетевой адаптер бумагой или другими предметами, которые могут препятствовать охлаждению. При использовании необходимо вынимать адаптер из чехла для переноски.
- Подключите адаптер к соответствующему источнику питания. Требования к электропитанию можно найти на упаковке изделия или на чехле для переноски.
- Не пользуйтесь адаптером в том случае, если шнур поврежден.
- Не пытайтесь самостоятельно ремонтировать адаптер. Внутри нет частей, требующих обслуживания пользователем. При наличии повреждений или в случае воздействия влаги устройство необходимо заменить.

Предупреждения в связи с нагреванием устройства

Данное устройство может сильно нагреваться в процессе обычного использования. Данное устройство соответствует ограничениям по допустимой для пользователя температуре поверхности, установленным международными стандартами безопасности. Тем не менее, непрерывный продолжительный контакт с нагревающимися поверхностями может причинить неудобство или вред здоровью. Во избежание возможного теплового воздействия на организм следуйте приведенным ниже рекомендациям.

- Во время использования или зарядки располагайте данное устройство и его адаптер переменного тока в хорошо проветриваемом месте. Обеспечьте достаточную циркуляцию воздуха под устройством и вокруг него.
- По возможности избегайте соприкосновения кожи с устройством или его адаптером переменного тока, когда устройство используется или адаптер переменного тока подключен к

электрической сети. Например, не спите рядом с данным устройством и его адаптером переменного тока, не накрывайте его подушкой или одеялом и не допускайте соприкосновения вашего тела с устройством, когда адаптер переменного тока подключен к электрической сети. Будьте особенно внимательны при наличии у вас физического состояния, связанного с нарушением восприятия теплового воздействия на кожу.

- Если данное устройство используется в течение длительного времени, его поверхность может сильно нагреваться. Хотя на ощупь поверхность устройства может не казаться горячей, при длительном физическом контакте с ней, если, например, вы держите устройство на коленях, могут возникать ожоги.
- Если устройство находится у вас на коленях и причиняет неудобство в результате нагревания, уберите устройство с коленей и установите его на ровную рабочую поверхность.
- Категорически запрещается устанавливать данное устройство и адаптер переменного тока на предметы мебели и другие поверхности, склонные к повреждению от воздействия тепла, так как основание устройства и поверхность адаптера переменного тока могут нагреваться в ходе обычного использования.

ENERGY STAR



ENERGY STAR® — это правительственная программа, предлагающая предприятиям и потребителям энергосберегающие решения, которые позволяют сэкономить денежные средства и в то же время защитить окружающую среду для будущих поколений.

Сведения о программе ENERGY STAR® представлены на веб-сайте <http://www.energystar.gov>.

Как партнер ENERGY STAR®, компания Getac Technology Corporation определила, что данное изделие соответствует рекомендациям ENERGY STAR® по энергосбережению.

Все изделия Getac с логотипом ENERGY STAR® соответствуют требованиям стандарта ENERGY STAR®, а функция управления питанием в них включена по умолчанию. Перечень продуктов Getac, соответствующих требованиям программы ENERGY STAR®, опубликован на вебсайте EPA.

<https://www.energystar.gov/products>

准备开始

装箱清单

UX10 平板电脑	操作指南等文件
电源适配器	电源线
电池组	触摸屏笔
	笔绳

安装 micro-SIM 卡（可选）

1. Micro-SIM 卡插槽座被金属片覆盖着。请拧开螺丝拆下金属片。

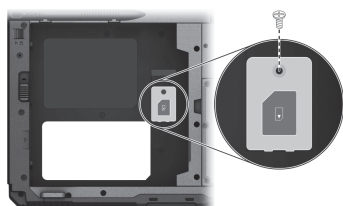

2. 将插槽座的盖子推往解锁（）方向，然后掀开盖子。

3. 将 micro-SIM 卡依正确方向放在插槽座上。

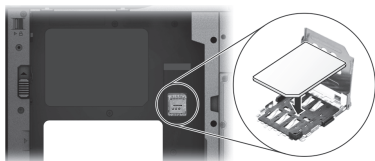

4. 盖上盖子并推回锁定（）位置。

简体中文

安装电池组

1. 安装时，依正确方向性，先将接口端以倾斜角度插入槽内（），再放下另一端（）。此时电池释放门应该自动就定位。

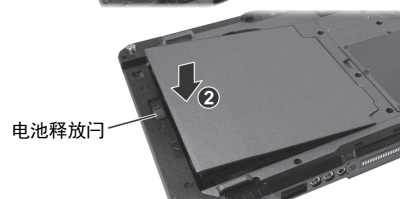
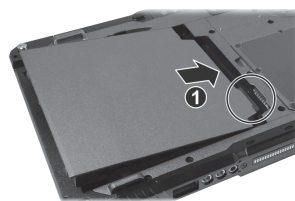

2. 将释放门的安全锁往下推到锁定位置（）。

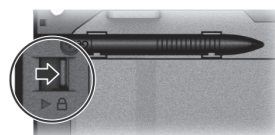

注意：请确保安全锁正确锁上，不应露出下面的红色部位。

连接电源和开机

首次开机时，请使用外部电源。

1. 如图所示连接交流适配器。

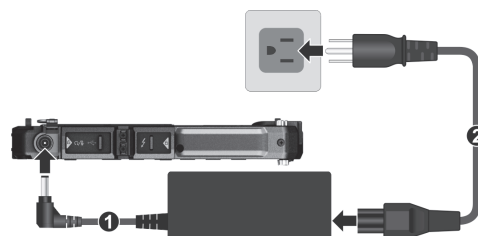

注：电源线的类型因国别而异。

2. 按电源钮（）开机。

3. 首次开机时，您会被引领进行初始设置。请按照屏幕指示完成设置。

请以手指点击屏幕操作以完成设置。

外观介绍

前面组件

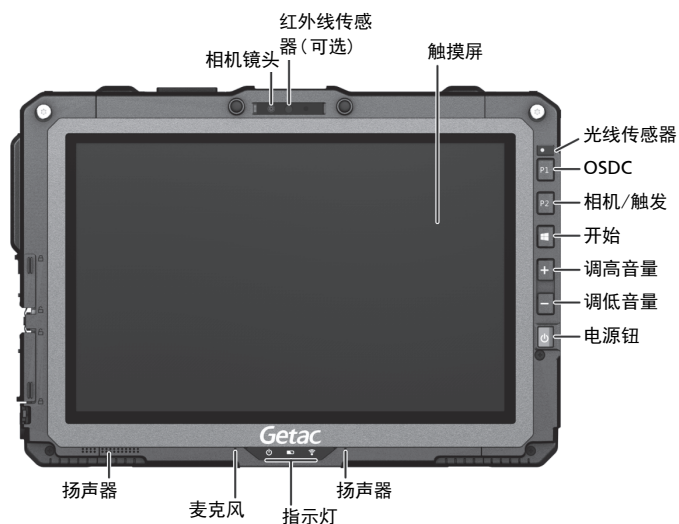

背部组件

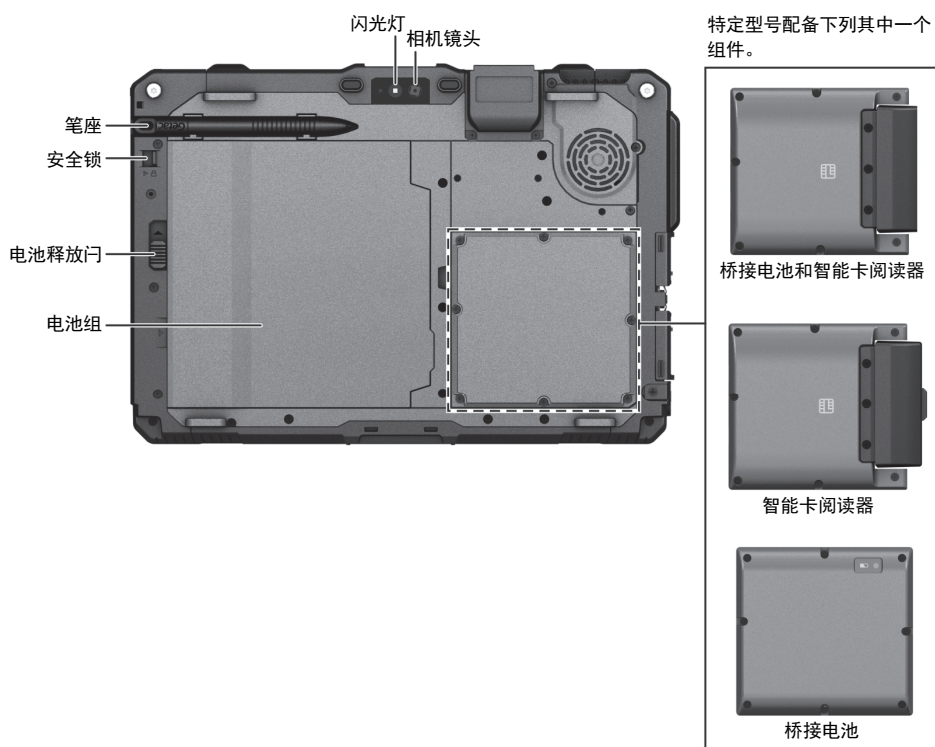

简体中文

左右侧组件

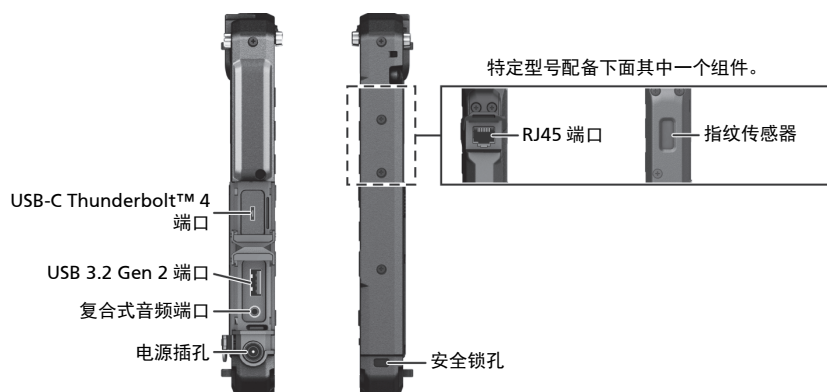

顶部组件 (依型号为以下之一)

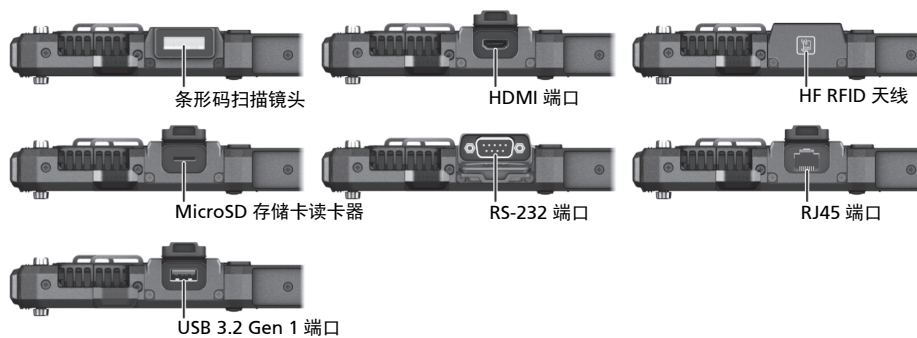

底部组件

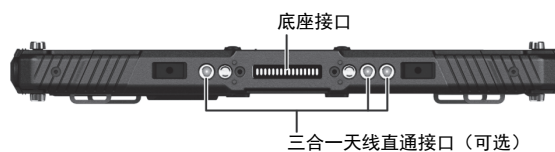

系统恢复

使用 Windows 恢复环境

Windows 具备一个恢复环境 (Windows RE)。此环境提供 Windows 的还原、修复、疑难解答等工具。这些工具总称为「高级启动选项」。选择 [开始] → [设置] → [更新和安全] → [恢复] (Windows 10 下) 或 [开始] → [设置] → [系统] → [恢复] (Windows 11 下) 即可使用选项。(请参见 Microsoft 官方网站取得详细信息。)

注：如果电脑处于无法开机进入 Windows 的状态，您还可通过另一个方法来到高级启动选项画面；方法是执行 BIOS 设置程序，选择 **Advanced** → **Windows RE**。

使用恢复分区

需要时，您可以使用「恢复分区」(Recovery Partition) 功能将 Windows 系统恢复为出厂状态。(请参见用户手册取得详细信息。)

更多信息

本产品的完整信息，请参阅放置于电脑 Windows 桌面的使用手册 (PDF 格式)。您可以访问 Getac 网站下载最新手册和驱动程序。

<https://support.getac.com> → 驱动及文件下载

平时维护

地点准则

- 为确保最佳的效能，请在建议的 -15 °C (5 °F) 到 55 °C (131 °F) 的温度范围内使用产品。(实际运行温度取决于产品规格。)
- 使用产品时应避免潮湿、极端的温度、震动及落尘量多的场所。长期在极端环境下使用可能导致产品退化以及产品寿命缩短。
- 禁止在含有金属粉尘的环境下操作。
- 产品应放置于平稳坚固的表面。掉落或打击所产生的强力撞击可能会损坏产品。
- 不要盖住或堵塞产品上的任何通风口。例如，不要将产品放在床、沙发、地毯或其它类似物品表面上。否则，会因为过热而导致产品损坏。

- 产品和会产生强烈磁场的电器应保持至少 13 公分 (5 吋) 的距离，例如电视、冰箱、马达、或大型扬声器。
- 请勿骤将产品由寒冷处移至温暖处。两处温差若高于 10 °C (18 °F)，会导致机体内部出现凝结，进而损坏存储介质。

一般准则

- 请勿放置重物于产品上，以免损及屏幕。
- 为保护液晶屏幕免受伤害，请不要以尖锐物品碰触屏幕。
- 长时间让液晶屏幕显示固定影像有可能发生影像残留的现象。限制屏幕长时间显示静态内容有助于避免此问题。建议您使用屏幕保护程序或者在不用时关闭屏幕。
- 为了延长屏幕背光的寿命，请让电源管理自动关闭背光。

清理准则

- 切勿在产品开机中清理产品。
- 清洁机身外部时，请以不掉绵屑的软质布擦拭。
- 如果产品遭水或其他液体溅湿，请在可以清理的时候予以擦干。不要让产品在可以擦干的情况下持续潮湿着。
- 产品在 0 °C (32 °F) 环境下遇湿可能会导致冻伤。请务必将打湿的产品抹干。

电池准则

- 将产品接上交流适配器，并且适配器的电源线插入电源插座，即对电池进行充电。此时产品上的电池指示灯会亮褐色，表示充电正在进行中。建议您在产品关机状态下充电。电池充满时，指示灯亮绿色。
- 使用电池时，尽量将电力全部用完后再次充电，并且一次就将电量充满，以免损坏电池。
- 电池属于消耗品，下列情形会缩短其寿命：
 - 频繁对电池充电
 - 在高温环境中使用、充电或存放电池
- 为避免加速电池老化，延长其使用寿命，应尽量减少充电次数，避免其内部温度经常升高。

- 在 10 °C ~ 30 °C (50 °F ~ 86 °F) 的温度范围内对电池充电。更高的环境温度会导致电池温度升高。避免在封闭的车内和炎热天气条件下充电。此外，当电池不在允许的温度范围内时，不会开始充电。
- 建议您不要在一天内对电池多次充电。
- 建议您在产品关机的状态下对电池充电。
- 为保持电池的运行效率，当剩余电量为 30% ~ 40% 时将其从产品上卸下，然后存放在阴凉黑暗的地方。
- 如果要卸下电池存放，为保持电池的运行效率，请在剩余电量为 30% ~ 40% 时将其从产品上卸下，然后存放在阴凉黑暗的地方。
- 使用电池时的重要准则。
在安装或卸下电池时注意下列事项：
 - 避免当产品处于睡眠模式时安装或卸下电池。突然卸下电池可能导致数据丢失或产品可能变得不稳定。
 - 避免触摸电池端子，否则可能导致损坏，进而导致电池或产品工作不正常。
 产品的输入电压和周围环境温度直接影响电池的充电和放电时间：
 - 当产品处于工作状态时充电时间会延长。为缩短充电时间，建议将产品置于睡眠或休眠模式。
 - 低温会延长充电时间和缩短放电时间。
- 在极低温环境下使用电池电力时，可能会有操作时间缩短以及电力显示值不正确的情形产生。此现象起因于电池的化学特性。建议适当的电池操作温度应维持在 -10 °C ~ 50 °C (14 °F ~ 122 °F)。
- 请勿存放电池超过六个月而不充电。

触摸屏准则

- 使用手指或随附的触摸屏笔在触摸屏上操作。若使用尖利或金属物品（而不使用手指或触摸屏笔），可能导致显示屏刮伤和损坏，进而导致错误。
- 使用软布擦去显示屏上的灰尘。触摸屏表面有特殊保护层，可防止灰尘吸附。若不使用软布，可能导致触摸屏表面的特殊保护层损坏。
- 清洁屏幕时请务必关机。开机时清洁屏幕可能导致屏幕故障。
- 不要在显示屏上过分用力。避免在显示屏上方放置物品，否则可能导致破碎并损坏显示屏。

- 在低温和高温（低于 5 °C / 41 °F；高于 60 °C / 140 °F）条件下，触摸屏响应速度可能变慢或触摸位置偏移。达到室温条件后即可恢复正常。
- 如果实际碰触屏幕的位置和产品认知有明显差距时，请重新校正触摸屏。

安全注意事项

关于电池

电池处置不当可能导致起火、冒烟、爆炸等后果，且电池功能会严重受损。请务必遵守下述安全指示。

危险

- 勿将电池沉浸于液体（例如水、海水或苏打水）中。
- 切勿在高温（高于 80 °C / 176 °F）处充放电或存放电池，例如靠近火源、加热器之处、日光直射的汽车里...等等。
- 切勿使用不明充电器。
- 切勿强行反向充电或反向连接。
- 切勿以 AC 插头（插座）或汽车插头连接电池。
- 切勿以不明方式应用电池。
- 切勿让电池短路。
- 切勿让电池掉落或遭到重击。
- 切勿以钉子穿透或锤子敲击。
- 切勿直接焊接电池。
- 切勿拆解电池。
- 电池需远离大气压力极低的环境，因为该环境可能导致电池爆炸或者易燃液体或气体泄漏。

警告

- 电池需远离婴幼儿。
- 电池发生明显异常现象时，例如：异味、发热、变形、变色，请即停止使用。
- 如果充电无法完成，请即停止充电。
- 万一电池漏液，请让电池远离火焰；此情况下切勿碰触电池。
- 运送时请将电池紧实包裹好。

小心

- 切勿在有静电（高于 100 伏特）之处使用电池，静电可能损害电池的保护电路。

- 儿童使用系统时，家长或成人必须确保他们以正确方式使用系统和电池。
- 充放电时请让电池远离易燃物。
- 万一铅丝或金属物从电池露出，务必将它们全部密封和绝缘。

对锂电池的安全注意事项

小心： 电池更换不当会导致爆炸危险。更换时，仅使用设备制造商推荐的相同或同等类型的电池。根据制造商的指导说明废弃旧电池。

对纽扣电池的安全注意内容

警告



- **摄取危险：** 本产品内含纽扣电池。
- 如果食用会导致**死亡**或严重伤害。
- 吞咽下去的纽扣电池会在短至**两小时**内造成**内部化学烧伤**。
- 新电池和旧电池务必**远离孩童**。
- 如果怀疑电池有被吞咽或者塞入体内，应**立即就医**。

- 本纽扣电池不是用户可自行更换的，必须由 Getac 授权的服务中心更换。
- 移除用毕的电池后应立即依据当地法规回收或丢弃，并且远离孩童。电池禁止当作家庭垃圾丢弃或焚化。
- 即使是用毕的电池也可能造成严重伤害或死亡。
- 处置信息请咨询当地毒物控制中心。
- 电池类型：CR2016
- 电池标称电压：3 V
- 勿对不可充电的电池进行充电。
- 勿强制放电、充电、拆解、加热至高于 60 °C (140 °F) 或焚化。此行为可能会因为排气、泄漏或爆炸而造成伤害或化学烧伤。
- 确保电池依据极性 (+ 和 -) 正确安装。

- 新旧电池、不同品牌的电池、不同类型的电池（如碱性、碳锌、可充电式电池）不可混用。

- 设备长时间不使用时，请移除电池，并立即依据当地法规回收或丢弃电池。

- 电池槽务必确实闭合。如果电池槽的闭合无法到位，请停止使用产品，移除电池，并让电池远离孩童。

关于电源适配器

- 仅使用产品随机提供的电源适配器。使用其它类型的电源适配器可能导致工作不正常和 / 或危险。
- 如果电源线附有接地线插头，务必将插头插入接地插座。切勿让插头的接地线失效。
- 不要在非常潮湿的环境中使用适配器。手脚潮湿时切勿接触适配器。
- 使用适配器为设备供电或对电池充电时，确保适配器周围通风良好。不要用纸或其它物品盖住电源适配器，以免妨碍散热。不要在手提箱内使用电源适配器。
- 将适配器连接到正确的电源。产品表面和 / 或包装上已注明电源要求。
- 适配器线缆损坏时不要使用适配器。
- 请勿自行维修设备。设备内部没有可维修的部件。设备已损坏或暴露于潮湿环境中时，更换设备。

关于发烫和温度

在正常使用下，您的设备可能发烫。本设备符合 International Standards for Safety 所定义的人体接触温度限制。然而长时间持续接触发热体仍可能导致不适和伤害。请遵守下列准则以降低发烫可能引发的风险。

- 使用中或充电时，设备与电源适配器请放置于通风良好的区域。须给予设备下方和周围足够的空气流动空间。
- 设备使用中或电源适配器接着的时候，请依据常理判断避开造成肌肤碰触设备或电源适配器的机会。举例来说，睡觉时勿将设备与电源适配器放在身边或者放在毯子或枕头下方；当电源适配器接着电源时，勿让身体接触设备。如果您有温度感知障碍的生理问题，请尤其小心。

- 设备被长时间使用后，其表面可能相当烫。您接触时也许不觉得烫，但是如果长时间持续接触着设备（譬如将设备放在大腿上），您的皮肤可能遭到低温烫伤。
- 如果您将设备放在大腿上，而它已经发烫到令人不适的程度，请将设备拿开，放在稳定的台面上工作。
- 设备底部和电源适配器表面在正常使用下温度会升高，因此请勿将设备或电源适配器放在遇热会受损的家具或其他表面上。

ENERGY STAR



ENERGY STAR® 为美国政府所启动的计划，提供节能方案给企业和消费者，以期达到省钱方便和未来世代环境保护的宗旨。ENERGY STAR® 相关信息请至下方官方网站获得。

<http://www.energystar.gov>

所有获得 ENERGY STAR® 标章的 Getac 产品皆符合 ENERGY STAR® 规范。电源管理功能在默认状态下是启动的。Getac 符合 ENERGY STAR® 的产品可见于 EPA 网站：

<https://www.energystar.gov/products>

产品中有害物质的名称及含量

部件名称	有害物质					
	铅 (Pb)	汞 (Hg)	镉 (Cd)	六价铬 (Cr(VI))	多溴联苯 (PBB)	多溴二苯醚 (PBDE)
机构件	X	○	○	○	○	○
电池	X	○	○	○	○	○
电源适配器	X	○	○	○	○	○

本表格依据 SJ/T 11364 的规定编制。
 ○：表示该有害物质在该部件所有均质材料中的含量均在 GB/T 26572 规定的限量要求以下。
 X：表示该有害物质至少在该部件的某一均质材料中的含量超出 GB/T 26572 规定的限量要求。

UX10G3

平板電腦
操作指南

繁體中文

開始使用

裝箱清單

UX10G3 平板電腦	操作指南等文件
電源整流器	電源線
電池組	觸控筆
	筆繩

安裝 micro-SIM 卡 (選配)

1. Micro-SIM 卡插槽座被金屬片覆蓋著。請鬆開螺絲拆下金屬片。

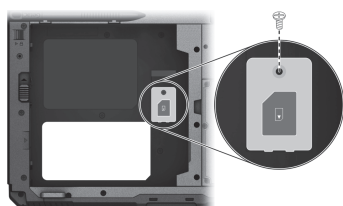

2. 將插槽座的蓋子推往解鎖 (◀) 方向，然後掀開蓋子。

3. 將 micro-SIM 卡依正確方向放在插槽座上。

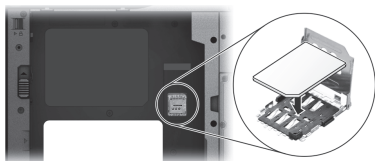

4. 蓋上蓋子並推回鎖定 (▶) 位置。
5. 裝回金屬片並鎖上先前拆下的螺絲。

安裝電池組

1. 依正確方向性，先將接頭端以傾斜角度插入 (❶)，再壓下另一端 (❷)。此時電池釋放門應該自動就定位。

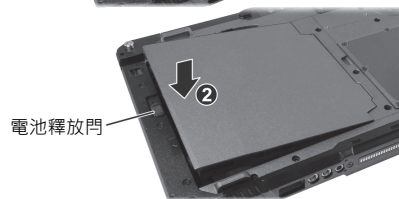
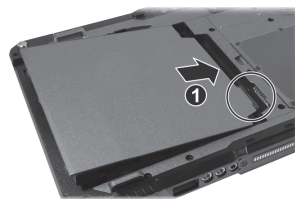

2. 將釋放門的安全鎖推到鎖定位置 (◻)。

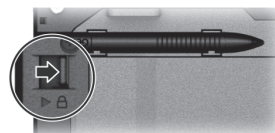

注意：請確保安全鎖正確鎖上，不應露出下面的紅色部位。

連接電源與開機

首次開機時必須使用外部電源。

1. 如下圖所示連接電源整流器。

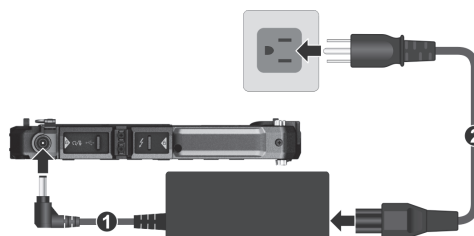

註：電源線的類型因國別而異。

2. 按下電源鈕 (⏻) 開機。
3. 首次開機時，您會被引領進行設定動作。請按照螢幕指示完成設定。

請以手指點選螢幕操作電腦。

外觀介紹

正面元件

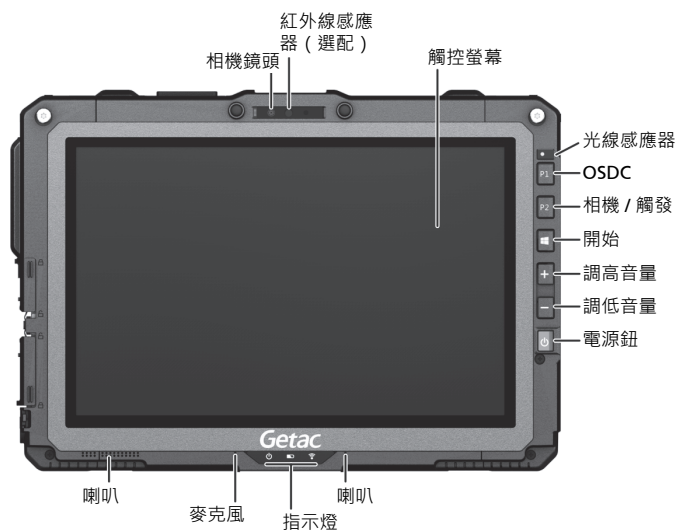

背部元件

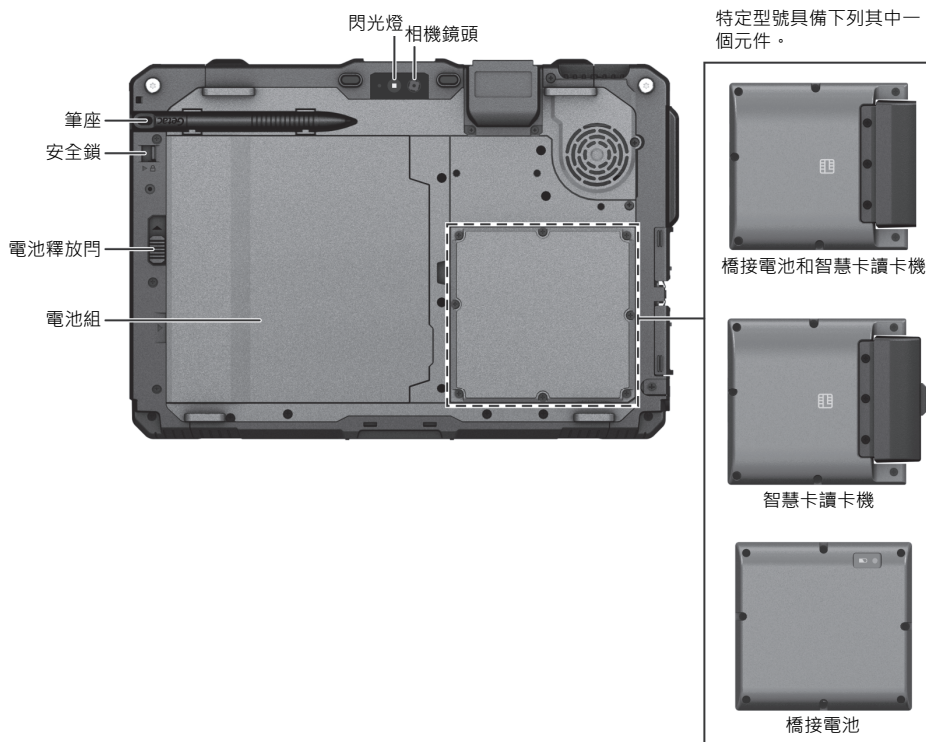

繁體中文

左右側元件

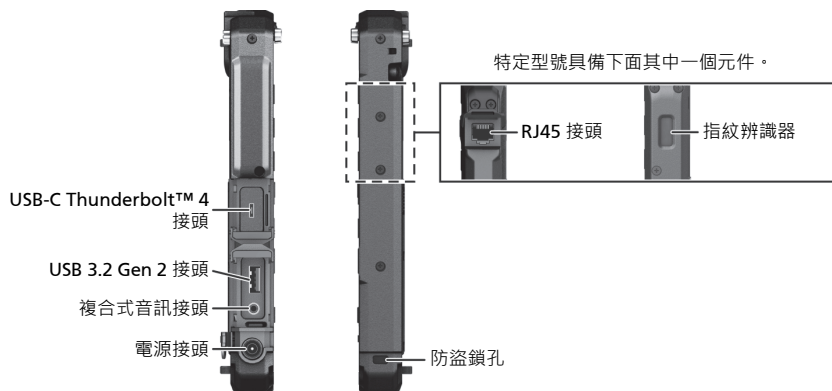

頂部元件 (依型號為以下之一)

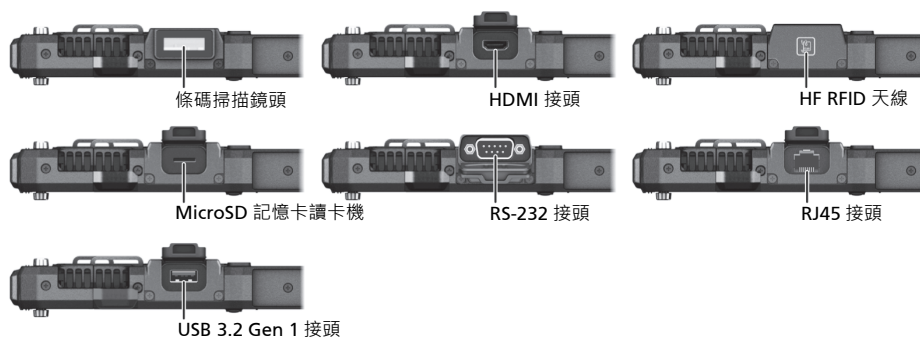

底部元件

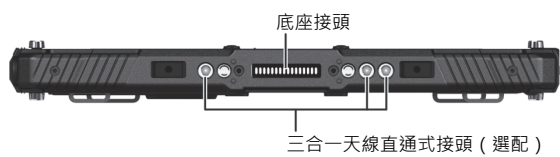

系統還原

使用 Windows 修復環境

Windows 具備一個 Windows RE 修復環境。此環境提供 Windows 的還原、修復、疑難排解等工具。這些工具總稱為「進階啟動選項」。選擇【開始】→【設定】→【更新與安全性】→【復原】(Windows 10 下) 或【開始】→【設定】→【系統】→【復原】(Windows 11 下) 即可使用選項。(請參見 Microsoft 官方網站取得詳細資訊。)

註：如果電腦處於無法開機進入 Windows 的狀態，您還可透過另一個方法來到進階啟動選項畫面；方法是執行 BIOS 設定程式，然後選擇 **Advanced** → **Windows RE**。

使用還原磁區

需要時，您可以使用「還原磁區」(Recovery Partition) 功能將 Windows 系統還原為出廠狀態。(詳情請參閱使用手冊。)

更多訊息

要獲取本產品的完整資訊，請參閱放置於電腦 Windows 桌面的使用手冊 (PDF 格式)。您可以造訪 Getac 網站下載最新手冊和驅動程式。網頁位於 <https://support.getac.com> → 驅動程式與文件下載

平時維護

地點守則

- 為確保最佳效能，請在建議的 0°C 到 40°C 環境溫度範圍內使用電腦。(實際操作溫度依產品規格而有所不同。)
- 電腦應避開潮濕、極端溫度、震動、落塵量過多的場所。長期在極端環境下使用電腦可能導致產品退化以及產品壽命縮短。
- 禁止在含有金屬粉塵的環境下操作。
- 電腦應放置於平穩堅固的表面。掉落或打擊所產生的強力撞擊可能會損壞電腦。
- 不要蓋住或堵塞電腦上的任何通風口。例如，不要將電腦放在床、沙發、地毯或其它類似物品表面上，否則會因為過熱而導致電腦損壞。

- 電腦操作時會產生高溫，請讓電腦遠離受熱易壞的物品。
- 電腦和會產生強烈磁場的電器應保持至少 13 公分的距離，例如電視、冰箱、馬達、或大型音箱。
- 請勿驟將電腦由寒冷處移至溫暖處。兩處溫差若高於 10°C，會導致機體內部出現凝結，進而損壞存儲媒介。

一般守則

- 請勿放置重物於電腦之上，以免螢幕受損。
- 為保護液晶螢幕免受傷害，請不要以尖銳物品碰觸螢幕。
- 長時間讓液晶螢幕顯示固定影像有可能發生影像殘留的現象。限制螢幕長時間顯示靜態內容有助於避免此問題。建議您使用螢幕保護程式或者在不用時關閉螢幕。
- 為了延長螢幕背光的壽命，請設定電源管理自動關閉背光。

清理守則

- 勿在電腦開機狀態下進行清潔。
- 清潔機身外部時，請以不掉綿絮的軟質布料擦拭。
- 如果電腦遭水或其他液體濺溼，請在可以清理的時候予以擦乾。勿讓電腦在可以擦乾的情況下持續潮濕著。
- 電腦在低於 0°C 環境下遇濕可能會導致凍傷。請務必將打濕的電腦抹乾。

電池守則

- 將電腦接上電源整流器，並且整流器的電源線插入電源插座，即對電池進行充電。此時電腦上的電池指示燈會亮橙色，表示充電正在進行中。建議您在電腦關機狀態下充電。電池充飽時，電池指示燈改亮綠色。
- 使用電池時，儘量將電力全部用完後再充電，並且一次就將電量充飽。這樣做可避免損壞電池。
- 電池為消耗品，以下情況均可能縮短其壽命：
 - 太過頻繁地充電
 - 在高溫環境下使用、充電或存放電池

- 為避免電池快速退化，並延長其可用時間，請盡量減少充電次數，以免經常提高其內部溫度。
- 請在 10 °C 到 30 °C 的溫度範圍內對電池充電。偏高的環境溫度會導致電池溫度升高。應避免在封閉的車內和炎熱天氣條件下對電池充電。若電池不在允許的溫度範圍內時，充電不會開始。
- 建議您一天之內不要充電超過一次。
- 建議您在電腦關機的狀態下對電池充電。
- 若要取出電池存放，為了維持電池的操作性能，請在電池仍保有 30% 至 40% 的剩餘電量時取出，然後存放在黑暗陰涼的地方。
- 使用電池的重要守則
安裝或取下電池時，請注意以下各點：
 - 避免在電腦處於睡眠模式時安裝或取下電池。突然取下電池可能會造成資料遺失或使電腦不穩定。
 - 避免觸碰電池的電極端，否則可能會造成損壞，使得電池或電腦運作不正常。
 電腦的輸入電壓和環境溫度會直接影響電池的充電和放電時間：
 - 在電腦開機狀態下，充電時間會延長。要減短充電時間，建議讓電腦進入睡眠或休眠模式。
 - 低溫環境會使充電的時間延長，也會使放電的時間加速。
- 在極低溫環境下使用電池電力時，可能會有操作時間縮短以及電力顯示值不正確的情形產生。此現象來自電池的化學特性。建議電池操作溫度應維持在 -10 °C ~ 50 °C 的適當範圍。
- 請勿貯放電池超過六個月而不充電。

觸控螢幕守則

- 請用手指或隨附的觸控筆操作螢幕。使用手指或觸控筆以外的尖銳或金屬物品碰觸螢幕，可能會刮傷與損壞螢幕，因而造成故障。
- 請使用軟布擦拭螢幕上的灰塵。觸控螢幕的表面有一層保護塗層，可預防灰塵黏著。使用軟布之外的物品可能會傷害觸控螢幕表面上的特殊保護塗層。
- 清潔螢幕時請務必關機。清潔時若未關閉電源，可能會使螢幕故障。
- 請勿在螢幕上施力過重。避免將物品放置在螢幕上，以免螢幕破裂而損壞。

- 在低於 5 °C 的低溫和高於 60 °C 的高溫情況下，觸控螢幕回應可能變慢或者觸控位置偏移。返回室溫時即可恢復正常運作。
- 如果實際碰觸螢幕的位置與電腦認知有明顯差距時，請執行螢幕校準。

安全注意事項

關於電池

電池處置不當可能導致起火、冒煙、爆炸等後果，且電池功能會嚴重受損。請務必遵守下述安全指示。

危險

- 切勿將電池沉浸於液體（例如水、海水或蘇打水）中。
- 切勿在高溫（高於 80 °C / 176 °F）處充放電或存放電池，例如靠近火源、電熱器之處、日光直射的汽車裡...等等。
- 切勿使用非正版的充電器。
- 切勿強行反向充電或反向連接。
- 切勿以 AC 插頭（插座）或汽車插頭連接電池。
- 切勿以不明方式應用電池。
- 切勿讓電池短路。
- 切勿讓電池掉落或遭到重擊。
- 切勿以釘子穿透或鐵鎚敲擊。
- 切勿直接焊接電池。
- 切勿拆解電池。
- 電池需遠離大氣壓力極低的環境，因為該環境可能導致電池爆炸或者易燃液體或氣體外洩。

警告

- 電池需遠離嬰幼兒。
- 電池發生明顯異常現象時，例如：異味、發熱、變形、變色，請即停止使用。
- 如果充電無法完成，請即停止充電。
- 萬一電池漏液，請讓電池遠離火焰；此情況下切勿碰觸電池。
- 運送時請將電池緊實包裹好。

小心

- 切勿在有靜電（高於 100 伏特）之處使用電池，靜電可能損害電池的保護電路。
- 兒童使用系統時，家長或成人必須確保他們以正確方式使用系統和電池。
- 充放電時請讓電池遠離易燃物。
- 萬一鉛絲或金屬物從電池露出，務必將它們全部密封與絕緣。

對鋰電池的安全注意內容

小心：電池更換不當會導致爆炸危險。更換時，僅使用裝置製造商推薦的相同或同等類型的電池。應根據製造商的指導說明丟棄舊電池。

對鈕扣電池的安全注意內容

**警告**



- **攝取危險：**本產品內含鈕扣電池。
- 如果食用會導致死亡或嚴重傷害。
- 吞嚥下去的鈕扣電池會在短至兩小時內造成內部化學燒傷。
- 新電池和舊電池務必遠離孩童。
- 如果懷疑電池有被吞嚥或者塞入體內，應立即就醫。

- 本鈕扣電池不是使用者可自行更換的，必須由 Getac 授權的服務中心更換。
- 移除用畢的電池後應立即依據當地法規回收或丟棄，並且遠離孩童。電池禁止當作家庭垃圾丟棄或焚化。
- 即使是用畢的電池也可能造成嚴重傷害或死亡。
- 處置資訊請詢問當地毒物控制中心。
- 電池類型：CR2016
- 電池標稱電壓：3 V
- 勿對不可充電的電池進行充電。

- 勿強制放電、充電、拆解、加熱至高於 60 °C (140 °F) 或焚化。此行為可能會因為排氣、洩漏或爆炸而造成傷害或化學燒傷。
- 確保電池依據極性（+ 和 -）正確安裝。
- 新舊電池、不同品牌的電池、不同類型的電池（如鹼性、碳鋅、可充電式電池）不可混用。
- 設備長時間不使用時，請移除電池，並立即依據當地法規回收或丟棄電池。
- 電池槽務必確實閉合。如果電池槽的閉合無法到位，請停止使用產品，移除電池，並讓電池遠離孩童。

關於電源整流器

- 僅限使用隨附的電源整流器。使用其他電源整流器會引起故障與 / 或危險。
- 如果電源線附有接地線插頭，務必將插頭插入接地插座。切勿讓插頭的接地線失效。
- 請勿在潮濕環境中使用電源整流器。手腳潮濕時，切勿觸及電源整流器。
- 使用電源整流器供電或充電時應保持四周通風良好。切勿讓紙張或其他物品覆蓋電源整流器而降低其冷卻效果。切勿將電源整流器放置在袋內使用。
- 將電源整流器連接至適當的電源。您可以在產品包裝盒和 / 或包裝上找到電壓規格。
- 電源整流器的電線如有破損，請勿再行使用。
- 請勿試圖自行維修產品。產品內部無可維修部件。如果產品損壞或暴露於溼氣水份中，則應更換產品。

關於發燙與溫度

在正常使用下，您的裝置可能發燙。本裝置符合 International Standards for Safety 所定義的人體接觸溫度限制。然而長時間持續接觸發熱體仍可能導致不適與傷害。請遵守下列準則以降低發燙可能引發的風險。

- 使用中或充電時，裝置與電源整流器請放置於通風良好的區域。須給予裝置下方和周圍足夠的空氣流動空間。
- 裝置使用中或電源整流器接著的時候，請依據常理判斷避開造成肌膚碰觸裝置或電源整流器的機會。舉例來說，睡覺時勿將裝置與電源整流器

放在身邊或者放在毯子或枕頭下方；當電源整流器接著電源時，勿讓身體接觸裝置。如果您有溫度感知障礙的生理問題，請尤其小心。

- 裝置被長時間使用後，其表面可能相當燙。您碰觸時也許不覺得燙，但是如果長時間持續接觸著裝置（譬如將裝置放在大腿上），您的皮膚可能遭到低溫燙傷。
- 如果您將裝置放在大腿上，而它已經發燙到令人不適的程度，請將裝置拿開，放在穩定的檯面上工作。
- 裝置底部和電源整流器表面在正常使用下溫度會升高，因此請勿將裝置或電源整流器放在遇熱會受損的家具或其他表面上。

關於眼睛健康的保護

- 警告：使用過度恐傷害視力。
- 使用 30 分鐘請休息 10 分鐘。
- 未滿 2 歲幼兒不看螢幕，2 歲以上每天看螢幕不要超過 1 小時。

ENERGY STAR



ENERGY STAR® 為美國政府所啟動的計畫，提供節能方案給企業和消費者，以期達到省錢方便與未來世代環境保護的宗旨。ENERGY STAR® 相關訊息請至以下官網查看。

網址：<http://www.energystar.gov>

做為 ENERGY STAR® 的合作夥伴，Getac Technology Corporation 確保本產品符合 ENERGY STAR® 的節能規範。

獲得此標章的 Getac 產品皆符合 ENERGY STAR® 規範。電源管理功能在預設狀態下是啟動的。Getac 符合 ENERGY STAR® 的產品可見於 EPA 網站：<https://www.energystar.gov/products>

┌

┐

└

┘

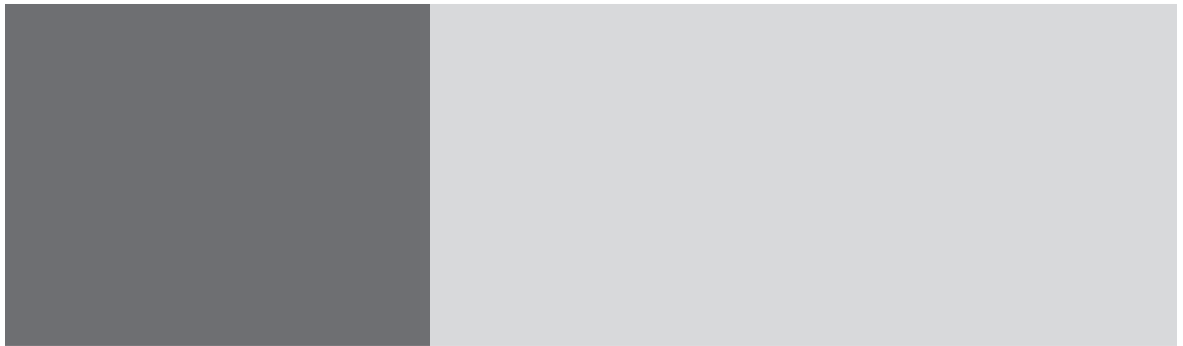
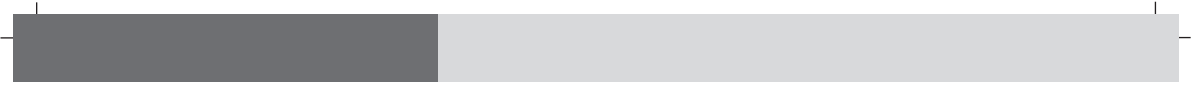

5 6 1 5 G A 0 1 0 0 3 R 0 3

